

DIAMONDS

6093242

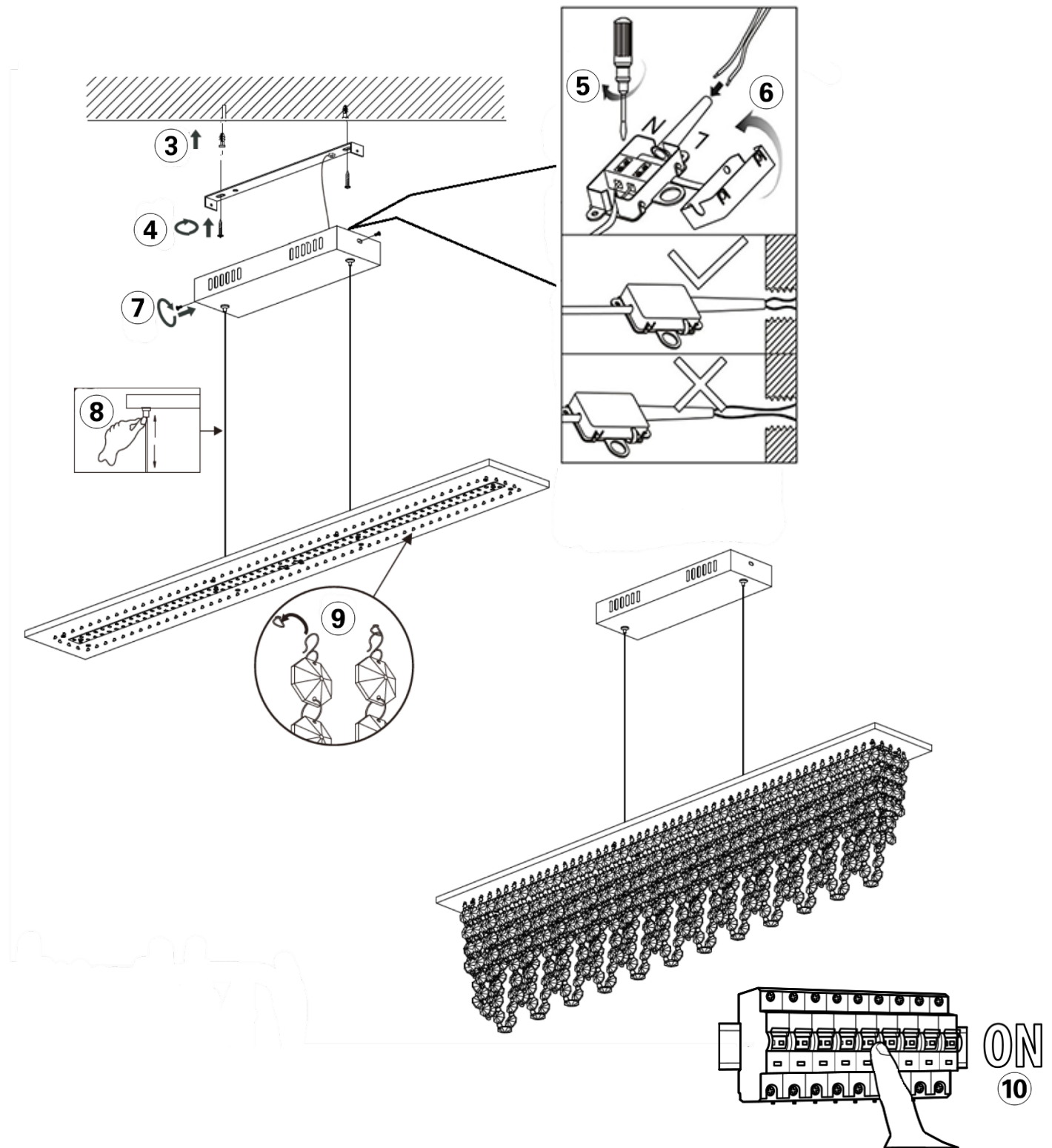

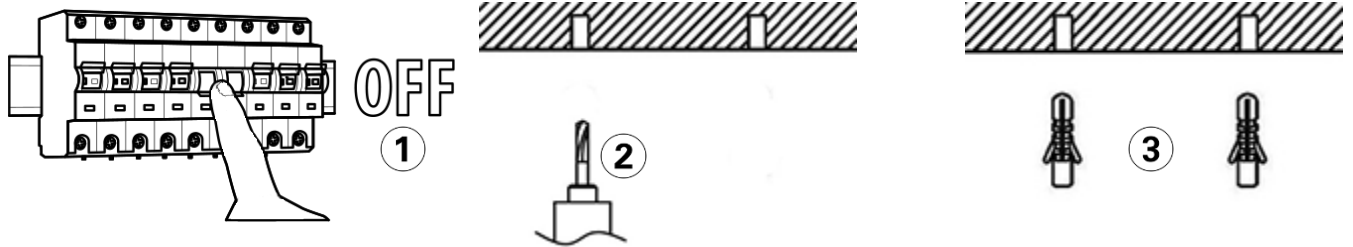

Vorwort

Wir danken Ihnen, dass Sie sich für unser Produkt entschieden haben. Es wurde mit Sorgfalt nach den geltenden europäischen Vorschriften produziert, geprüft und verpackt.

Über diese Bedienungsanleitung

Diese Bedienungsanleitung ist Teil des Produkts.

- Sie dürfen das Produkt erst benutzen, wenn Sie die Bedienungsanleitung vollständig gelesen und verstanden haben.
- Stellen Sie sicher, dass die Bedienungsanleitung für alle Arbeiten an und mit dem Produkt jederzeit verfügbar ist.
- Geben Sie die Bedienungsanleitung und alle zum Produkt gehörenden Unterlagen an alle Benutzer des Produkts weiter.

Für Schäden und Folgeschäden, die durch Nichtbeachtung dieser Bedienungsanleitung sowie Nichtbeachten der am Einsatzort des Produkts geltenden Vorschriften, Bestimmungen und Normen entstehen, übernimmt der Hersteller keinerlei Haftung oder Gewährleistung.

Bestimmungsgemäße Verwendung

Andere Verwendungen oder Veränderungen des Produkts gelten als nicht bestimmungsgemäß und können zu Risiken wie Verletzungen und Beschädigungen führen. Für aus bestimmungswidriger Verwendung entstandene Schäden übernimmt der Hersteller keine Haftung.

- Das Produkt ist für den Betrieb in allen Ländern der EU zugelassen.
- Das Produkt ist für den Betrieb im Innenbereich bestimmt.
- Das Produkt ist nur für den Einsatz in privaten Haushalten und nicht für den kommerziellen Gebrauch vorgesehen.
- Das Produkt darf nicht in der Verpackung ans Stromnetz angeschlossen werden.
- Stellen Sie vor Verwendung des Produkts sicher, dass das Produkt für die von Ihnen vorgesehene Verwendung geeignet ist.

Qualifikation

Die Montage und Demontage dieses Produkts dürfen nur von qualifizierten Fachkräften vorgenommen werden.

- Eine Fachkraft mit geeigneter fachlicher Ausbildung, Kenntnissen und Erfahrung, so dass Sie Gefahren erkennen und vermeiden kann, die von der Elektrizität ausgehen können.



Sicherheit

















Das bei verschiedenen Leuchten beiliegende Befestigungsmaterial ist für die Montage an einer Betondecke oder an einem verputzten Mauerwerk ausgelegt. Sollten Sie einen anderen Befestigungsuntergrund haben, passen Sie das Befestigungsmaterial dem Untergrund an.

Gewährleistung / Garantie

Informationen zur Gewährleistung finden Sie in unseren Allgemeinen Geschäftsbedingungen im Internet unter www.naeve.de.

Technische Daten

Bezeichnung	Einheit	Wert	Piktogramm	Erläuterung
Lumen	lm	4800 / 5000		Lichthelligkeit
Kelvin	K	2900 / 4100 / 6000		Farbtemperatur / Lichtfarbe

Bezeichnung	Einheit	Wert	Piktogramm	Erläuterung
Watt	W	34		Leistung
Eingangsspannung	V~ / Hz	220-240 / 50		Spannung / Frequenz
Schutzklasse	SK	II		Dieses Produkt ist besonders isoliert und darf nicht an den Schutzleiter angeschlossen werden.
Schutzart	IP	20		Geschützt gegen Berührungen mit dem Finger. Kein Schutz vor Wasser.
Einsatzort	-	-		Nur für Innenräume bestimmt
Maße				
Länge	cm	120		-
Breite	cm	12		-
Höhe	cm	150		-
Dimmart				
Dimmbar	-	-		-
Zusätzliche Funktionen / Zubehör				
CCT Farbwechsel	-	-		-
Leuchtmittel				
Lebensdauer	Std.	20.000		Stunden
Abstrahlwinkel	°	120		-
Fernbedienung				
Inklusiv	Inkl.	-		Produkt ist über eine Fernbedienung steuerbar
Frequenzband	GHz	2,4	-	Gigahertz
Maximale Ausstrahlleistung	mW / dBm	3	-	-
Fernbedienung-Batterie				
Typ	NiMH	2		-
Typ	-	AAA		-
Energieeffizienzlabel				
Energieeffizienzklasse	-	"D"		Dieses Produkt enthält eine Lichtquelle mit der Energieeffizienzklasse "D".

Montage



GEFAHR

Elektrischer Schlag

- Unterbrechen Sie vor Beginn der Arbeiten die Netzspannung oder Netzstecker.
- Stellen Sie sicher, dass durch elektrisch leitfähige Gegenstände oder Medien keine Gefährdungen ausgehen können.
- Stellen Sie sicher, dass durch die Art der elektrischen Installation der Schutz gegen elektrischen Schlag (Schutzklasse, Schutzisolierung) nicht vermindert wird.
- Stellen Sie sicher, dass das Kabel weder zu stark gebogen noch gequetscht wird.

Nichtbeachtung dieser Anweisungen führt zu Tod oder schweren Verletzungen.

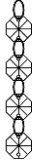
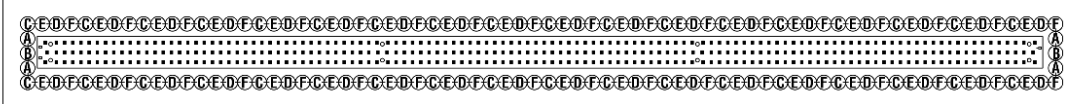

A: 4x

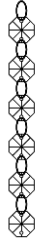

B: 2x



C: 18x



D: 18x



E: 18x



F: 18x

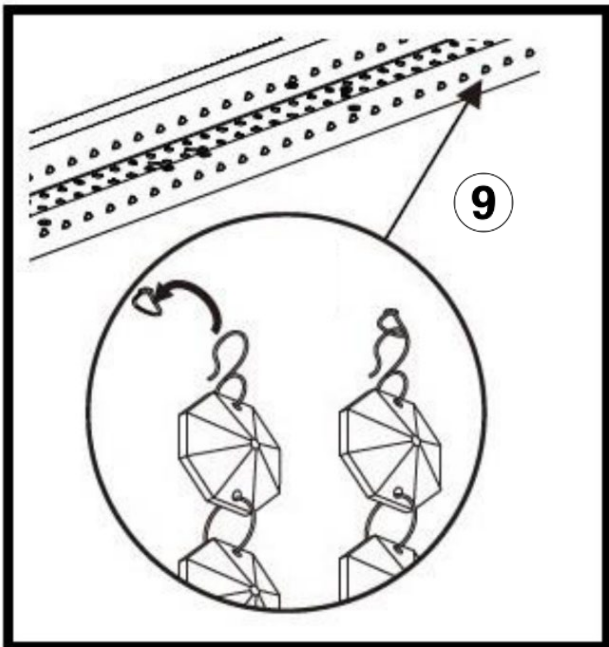

Bedienung



VORSICHT

Schädigung der Augen

- Niemals direkt in die LED-Dioden dieses Produktes schauen.

Nichtbeachtung dieser Anweisungen kann zu Verletzungen oder Sachschäden führen.

Bedienung per Wandschalter

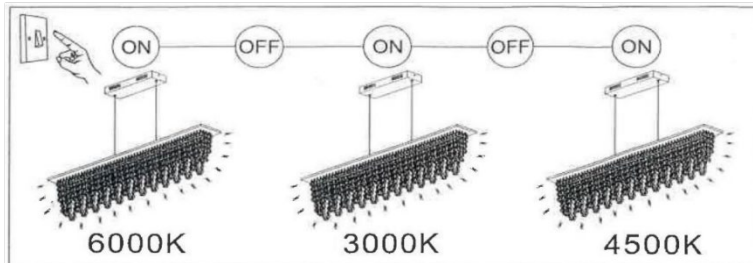

- Schalten Sie die Leuchte ein, um die Lichtfarbe einzustellen.
- Durch mehrmaliges Drücken des Wandschalters, können Sie die Farbtemperatur wechseln.

Bedienung per Fernbedienung

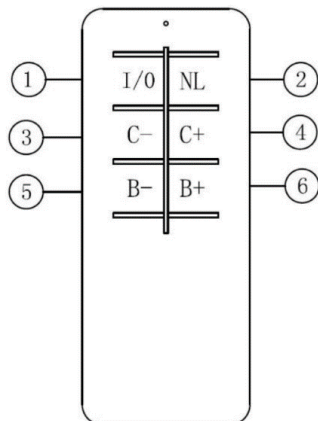

Die Fernbedienung funktioniert mit zwei AAA-Batterien, die im Lieferumfang enthalten sind.

- 1.) I/O-Taste: An / Aus schalten der Leuchte
- 2.) NL-Taste: Nachtlichtfunktion (10% Helligkeit)
- 3.) C- -Taste: Farbtemperatur verringern
- 4.) C+ - Taste: Farbtemperatur erhöhen
- 5.) B- - Taste: Helligkeit schrittweise verringern (min. 10%)
- 6.) B+ -Taste: Helligkeit schrittweise erhöhen (max. 100%)

Verbinden der Fernbedienung

- Drücken Sie die B+ -Taste, um die Lichtfarbe einzustellen.
- Drücken Sie für bis zu fünf Sekunden die B+-Taste (die Leuchte blinkt).
- Das Verbinden der Fernbedienung war erfolgreich.

Reinigung und Pflege

HINWEIS

Beschädigung des Produkts

- Stellen Sie sicher, dass zur Reinigung keine Lösungsmittel verwendet werden.

Nichtbeachtung dieser Anweisung kann zu Sachschäden führen.

- Reinigen Sie das Produkt nur im ausgeschalteten und erkalteten Zustand.
- Die Pflege von Leuchten beschränkt sich auf die Oberfläche.
- Dabei darf keine Feuchtigkeit in Anschlussräume oder an stromführende Teile gelangen.
- Verwenden Sie zur Reinigung ein weiches und trockenes Tuch.

Reparatur und Ersatzteile

HINWEIS

Ungeeignete Teile

- Verwenden Sie nur Original-Ersatz- und Zubehörteile des Herstellers.

Nichtbeachtung dieser Anweisung kann zu Sachschäden führen.

Bei Reklamationen wenden Sie sich an Ihren zuständigen Fachhändler oder direkt an unsere Service-Hotline.

- Telefonnummer: +49 (0)7947 9100 0
- Email: info@naeve.de

Geben Sie bei technischen Fragen die Bestellnummer (beispielsweise 16648) an. Diese finden Sie auf dem Typenschild.

Austauschbare Teile

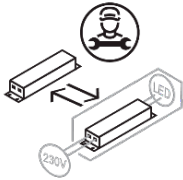
Piktogramm	Erläuterung
	Lichtquelle nicht auswechselbar.
	Betriebsgerät auswechselbar durch eine Fachkraft.

Entsorgung



Altgeräte dürfen nicht in den Hausmüll!

Sollte das Produkt nicht mehr benutzt werden können, so ist jeder Verbraucher gesetzlich verpflichtet, Altgeräte getrennt vom Hausmüll, beispielsweise bei einer Sammelstelle seiner Gemeinde/seines Stadtteils, abzugeben. Damit wird gewährleistet, dass Altgeräte fachgerecht entsorgt werden.

Entsorgen Sie das Produkt nach den geltenden Bestimmungen, Normen und Sicherheitsvorschriften.

1. Trennen Sie das Produkt von der Versorgungsspannung.
2. Demontieren Sie das Produkt.
3. Entsorgen Sie das Produkt.

EN

Foreword

Thank you for choosing our product. It has been produced, tested and packaged with care in accordance with the applicable European regulations.

About these operating instructions

These operating instructions are part of the product.

- Do not use the product until you have read and understood the operating instructions in full.
- Make sure that the operating instructions are available at all times for all work on and with the product.
- Pass on the operating instructions and all documents belonging to the product to all users of the product.

The manufacturer accepts no liability or warranty for any damage or consequential damage resulting from non-compliance with these operating instructions or non-compliance with the regulations, provisions and standards applicable at the place of use of the product.

Intended use

Other uses or modifications of the product are considered improper and can lead to risks such as injury and damage. The manufacturer accepts no liability for damage resulting from improper use.

- The product is approved for use in all EU countries.
- The product is intended for use indoors.
- The product is intended for use in private households only and not for commercial use.
- Do not connect the product to the mains when it is in its packaging.
- Before using the product, make sure that it is suitable for your intended use.

Qualifications

Only qualified, skilled personnel are allowed to assemble and disassemble this product.

- Skilled personnel have the appropriate professional training, knowledge and experience to recognise and avoid hazards that may be caused by electricity.







Safety













The mounting material supplied with various luminaires is designed for installation on a concrete ceiling or plastered masonry. For installation on a different mounting surface, the mounting material must be adapted to the surface.

Warranty/Guarantee

Information on the warranty can be found in our General Terms and Conditions on the Internet at www.naeve.de.

Technical data

Designation	Unit	Value	Pictogram	Explanation
Lumen	lm	4800 / 5000		Light intensity
Kelvin	K	2900 / 4100 / 6000		Colour temperature/light colour
Watts	W	34		Power
Input voltage	V~/Hz	220-240 / 50		Voltage/frequency
Protection class	PC	II		This product is specially insulated and must not be connected to the protective earth conductor.
Protection rating	IP	20		Protected against contact with fingers. No protection against water.

Designation	Unit	Value	Pictogram	Explanation
Place of use	-	-		Only intended for indoor use
Dimensions				
Length	cm	120		-
Width	cm	12		-
Height	cm	150		-
Diameter	cm			-
Dimming type				
Dimmable	-	-		-
Additional functions/accessories				
CCT colour change	-	-		-
Illuminant				
Lifetime	h	20.000		Hours
Beam angle	°	120		-
Remote control unit				
Frequency range	GHz	2,4	-	Gigahertz
Maximum radiating power	dBm	3	-	-
Remote control unit battery				
Type	NiMH	2		-
Type	-	AAA		-
Energy label				
Energy efficiency class	-	'D'		This product contains a light source with energy efficiency class 'D'.

Installation



DANGER

Electric shock

- Disconnect the mains voltage or mains plug before starting work.
- Make sure that no hazards can be caused by electrically conductive objects or media.
- Make sure that the type of electrical installation does not reduce the protection against electric shock (protection class, protective insulation).
- Make sure that the cable is not bent excessively or crushed.

Non-compliance with these instructions will result in serious or fatal injury.

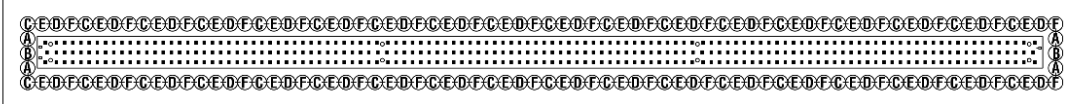

A: 4x



B: 2x



C: 18x



D: 18x



E: 18x



F: 18x

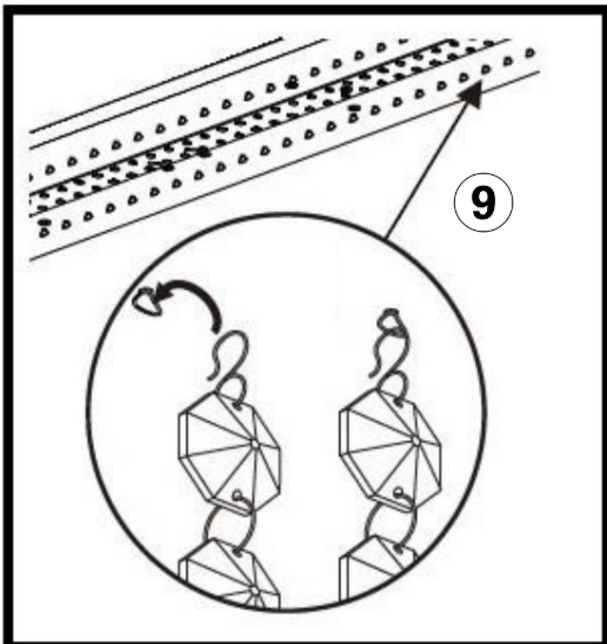

Operation



CAUTION

Damage to eyes

- Never look directly into the LED diodes of this product.

Non-compliance with these instructions can cause personal injury or damage to property.

Operation via wall switch

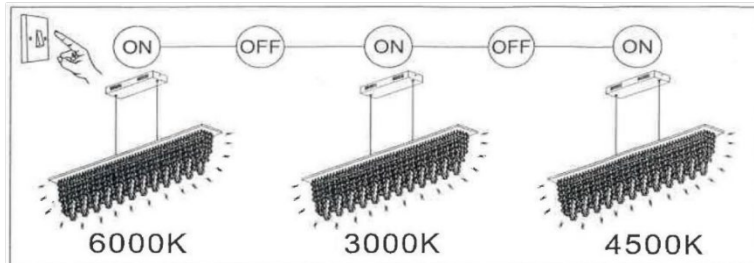

- Turn on the light to adjust the light color.
- By pressing the wall switch several times, you can change the color temperature.

Remote control operation

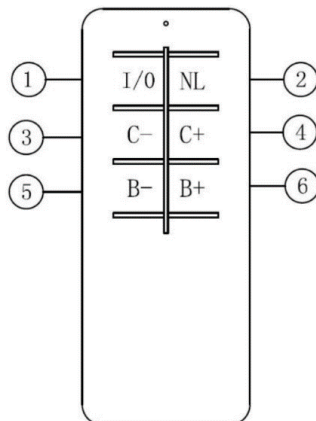

The remote control works with two AAA batteries that are included.

- 1.) I/O button: Switch on / off the luminaire
- 2.) NL button: night light function (10% brightness)
- 3.) C- -button: Reduce color temperature
- 4.) C+ -button: Increase color temperature
- 5.) B- -button: gradually decrease brightness (min. 10%)
- 6.) B+ -button: gradually increase brightness (max. 100%)

Connecting the remote control

- Press the B+ button to adjust the light color.
- Press the B+ button (the light flashes) for up to five seconds.
- Connecting the remote control was successful.

Cleaning and care

NOTE

Damage to the product

- Do not use any solvents for cleaning.

Non-compliance with this instruction can cause damage to property.

- Only clean the product when it is switched off and has cooled down.
- Limit the care of luminaires to the surface only.
- Prevent moisture from getting into connection compartments or on live parts.
- Use a soft, dry cloth for cleaning.

Repairs and spare parts

NOTE

Unsuitable parts

- Use original spare parts and accessories from the manufacturer only.

Non-compliance with this instruction can cause damage to property.

In case of complaint, contact your responsible specialist dealer or contact our service hotline directly.

- Telephone number: +49 (0)7947 9100-0
- E-mail: info@naeve.de

For technical questions, please state the order number (e.g. 16648). The order number can be found on the type plate.

Replaceable parts

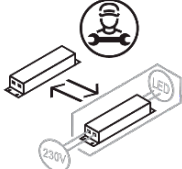
Pictogram	Explanation
	Light source not replaceable.
	Control unit replaceable by skilled personnel.

Disposal



Do not dispose of old appliances with household waste!

If the product can no longer be used, every consumer is legally obliged to dispose of old appliances separately from household waste, e.g. at a collection point in their municipality/district. This ensures that old appliances are disposed of properly.

Dispose of the product in accordance with the applicable regulations, standards and safety instructions.

1. Disconnect the product from the power supply.
2. Disassemble the product.
3. Dispose of the product.

Avant-propos

Nous vous remercions d'avoir choisi notre produit. Il a été produit, contrôlé et emballé avec soin dans le respect de la réglementation européenne en vigueur.

À propos de ce manuel d'utilisation

Ce manuel d'utilisation fait partie intégrante du produit.

- Vous ne pouvez utiliser le produit qu'après avoir entièrement lu et compris le manuel d'utilisation.
- Veillez à ce que le manuel d'utilisation soit disponible à tout moment lors de tous travaux sur et avec le produit.
- Transmettez le manuel d'utilisation et tous les documents accompagnant le produit à tous les utilisateurs de ce dernier.

Pour les dommages immédiats et consécutifs engendrés par le non-respect de ce manuel d'utilisation ainsi que le non-respect des prescriptions, règles et normes en vigueur sur le lieu d'utilisation du produit, le fabricant décline toute responsabilité et n'assume aucune garantie.

Utilisation conforme

Toute autre utilisation ou modification apportée au produit est considérée comme non conforme et peut présenter des risques comme des blessures et des dommages. Le fabricant décline toute responsabilité pour les dommages causés par une utilisation non conforme.

- Ce produit est agréé pour être utilisé dans tous les pays de l'UE.
- Ce produit est destiné à un fonctionnement en intérieur.
- Le produit est prévu uniquement pour une utilisation par les particuliers et non pour un usage commercial.
- Le produit ne doit pas être raccordé au réseau électrique dans son emballage.
- Avant d'utiliser le produit, assurez-vous que le produit est adapté à l'utilisation que vous prévoyez d'en faire.

Qualifications

Le montage et le démontage de ce produit ne doivent être effectués que par des professionnels qualifiés.

- Un professionnel ayant une formation, des connaissances et une expérience techniques suffisantes pour reconnaître et éviter les risques liés à l'électricité.





Sécurité

Le matériel de fixation fourni avec les différents luminaires est conçu pour le montage sur un plafond en béton ou un mur crépi. Si votre support de fixation est différent, adaptez le matériel de fixation au support.

Garantie

Vous trouverez des informations sur la garantie dans nos Conditions générales de vente sur Internet à l'adresse www.naeve.de.

Caractéristiques techniques

Désignation	Unité	Valeur	Pictogramme	Explication
Lumen	lm	4800 / 5000		Luminosité
Kelvin	K	2900 / 4100 / 6000		Température de la couleur/couleur de la lumière
Watt	W	34		Puissance
Tension d'entrée	V~ / Hz	220-240 / 50		Tension/fréquence

Désignation	Unité	Valeur	Pictogramme	Explication
Classe de protection	CP	II		Ce produit est particulièrement isolé et ne doit pas être raccordé au conducteur de protection.
Indice de protection	IP	20		Protégé contre les contacts avec le doigt. Aucune protection contre l'eau.
Lieu d'utilisation	-	-		Convient à l'intérieur uniquement
Dimensions				
Longueur	cm	120		-
Largeur	cm	12		-
Hauteur	cm	150		-
Type de variation				
Variable	-	-		-
Fonctions supplémentaires / accessoires				
Changement de couleur CCT	-	-		-
Lampe				
Durée de vie	h	20.000		Heures
Angle de rayonnement	°	120		-
Télécommande				
Inclus	Incl.	-		Le produit peut être commandé à l'aide d'une télécommande
Bande de fréquence	GHz	2,4	-	Gigahertz
Puissance rayonnante maximale	dBm	3	-	-
Pile de la télécommande				
Type	NIMH	2		-
Type	-	AAA		-
Étiquette énergie				
Classe d'efficacité énergétique	-	« D »		Ce produit est équipé d'une source lumineuse de la classe d'efficacité énergétique « D ».

Montage







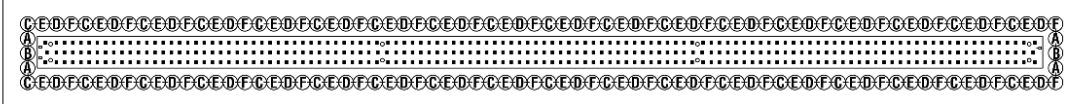

DANGER

Choc électrique

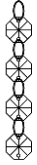
- Avant de démarrer les travaux, coupez la tension d'alimentation ou débranchez la prise d'alimentation.
- Assurez-vous qu'aucun danger ne peut émaner d'objets ou produits conducteurs.
- Assurez-vous que la protection contre les chocs électriques (classe de protection, isolation de protection) n'est pas atténuée par le type d'installation électrique.
- Veillez à ce que le câble ne soit ni trop plié, ni écrasé.

Le non-respect de ces instructions entraîne la mort ou des blessures graves.



 <p>A: 4x</p>	 <p>B: 2x</p>	 <p>C: 18x</p>
 <p>D: 18x</p>	 <p>E: 18x</p>	 <p>F: 18x</p>

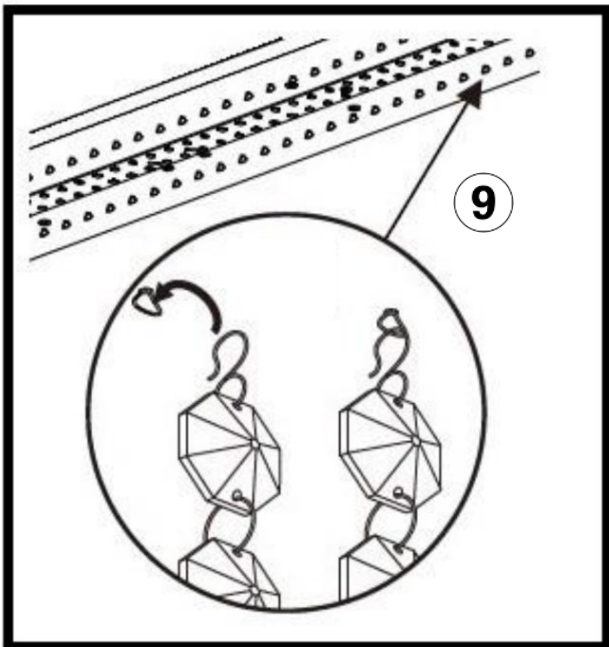

Utilisation



ATTENTION

Lésions oculaires

- Ne regardez jamais directement les diodes LED de ce produit.

Le non-respect de ces instructions peut entraîner des blessures ou des dommages matériels.

Fonctionnement via un interrupteur mural

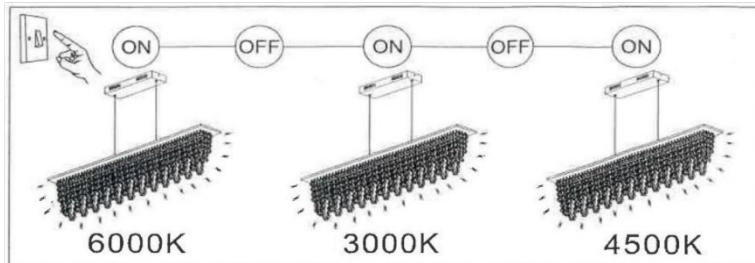

- Allumez la lumière pour ajuster la couleur de la lumière.
- En appuyant plusieurs fois sur l'interrupteur mural, vous pouvez modifier la température de couleur.

Fonctionnement à distance

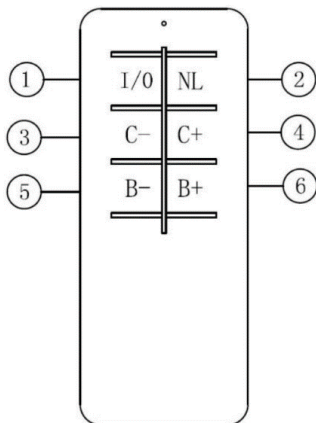

La télécommande fonctionne avec deux piles AAA incluses.

- 1.) Bouton d'E / S: allumer / éteindre le luminaire
- 2.) Bouton NL: fonction veilleuse (luminosité de 10%)
- 3.) Bouton C- -: Réduire la température de couleur
- 4.) Bouton C+ -: Augmenter la température de couleur
- 5.) Bouton B- -: diminuer progressivement la luminosité (min. 10%)
- 6.) Bouton B+ -: augmentez progressivement la luminosité (max. 100%)

Connexion de la télécommande

- Appuyez sur le bouton B+ pour régler la couleur de la lumière.
- Appuyez sur le bouton B+ (le voyant clignote) pendant cinq secondes maximum.
- La connexion de la télécommande a réussi. Drücken Sie die B+ -Taste, um die Lichtfarbe einzustellen.

Nettoyage et entretien

REMARQUE

Endommagement du produit

- Assurez-vous de n'utiliser aucun solvant pour le nettoyage.

Le non-respect de cette instruction peut entraîner des dommages matériels.

- Nettoyez le produit uniquement lorsqu'il est éteint et refroidi.
- L'entretien des appliques se limite à la surface.
- Aucune humidité ne doit alors atteindre la zone des connexions ou les pièces conductrices.
- Pour le nettoyage, utilisez un chiffon doux et sec.

Réparation et pièces de rechange

REMARQUE

Pièces inadaptées

- Utilisez uniquement des pièces de rechange et des accessoires d'origine du fabricant.

Le non-respect de cette instruction peut entraîner des dommages matériels.

Pour toute réclamation, adressez-vous à votre revendeur spécialisé compétent ou directement à notre ligne téléphonique d'assistance.

- Numéro de téléphone : +49 (0)7947 9100 0
- E-mail : info@naeve.de

Pour toute question technique, veuillez indiquer le numéro de référence (par exemple 16648). Celui-ci se trouve sur la plaque signalétique.

Pièces remplaçables

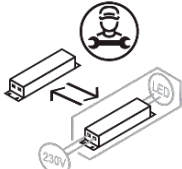
Pictogramme	Explication
	Source lumineuse non remplaçable.
	Ballast remplaçable par un ouvrier spécialisé.

Élimination



Les appareils usagés ne doivent pas être éliminés avec les ordures ménagères !

Si le produit ne peut plus être utilisé, chaque consommateur a l'obligation d'éliminer l'appareil usagé séparément des ordures ménagères, par exemple en le remettant à un point de collecte de sa commune/de son quartier. Cela permet de garantir l'élimination appropriée de l'appareil usagé.

Éliminez le produit conformément aux règles, normes et consignes de sécurité en vigueur.

1. Mettez le produit hors tension.
2. Démontez le produit.
3. Éliminez le produit.

Premessa

Vi ringraziamo per aver scelto il nostro prodotto. È stato realizzato, testato e imballato con cura conformemente alle norme europee vigenti.

Istruzioni per l'uso

Le presenti istruzioni per l'uso fanno parte del prodotto.

- Potrete utilizzare il prodotto solo dopo averle interamente lette e comprese.
- Assicuratevi che le istruzioni per l'uso siano sempre disponibili per qualsiasi operazione legata al prodotto.
- Consegnate le istruzioni per l'uso e tutta la documentazione sul prodotto a tutti gli utilizzatori.

Il produttore declina qualsiasi responsabilità e non fornisce garanzia per danni diretti e indiretti dovuti all'inosservanza delle presenti istruzioni per l'uso, nonché all'inosservanza delle prescrizioni, disposizioni e norme vigenti sul luogo d'impiego del prodotto.

Uso corretto

Altri usi o modifiche del prodotto sono da ritenersi non conformi e possono provocare rischi quali lesioni e danni. Il produttore declina qualsiasi responsabilità per danni derivanti da un uso non conforme alle disposizioni.

- Il prodotto è ammesso per il funzionamento in tutti i Paesi dell'UE.
- Questo prodotto è concepito per il funzionamento in ambiente interno.
- Non è previsto per impiego in abitazioni private, né per uso commerciale.
- Non deve essere collegato alla rete elettrica finché è ancora imballato.
- Prima di utilizzare il prodotto, assicurarsi che sia idoneo all'uso da voi previsto.

Qualifiche

Il montaggio e lo smontaggio del prodotto possono essere effettuati esclusivamente da personale qualificato.

- Ovvero personale con formazione tecnica idonea, conoscenze ed esperienza per poter individuare ed evitare pericoli che possano essere provocati dall'elettricità.





Sicurezza













Il materiale di fissaggio fornito con le diverse lampade è concepito esclusivamente per montaggio su soffitti di calcestruzzo o muri intonacati. Qualora il fondo di fissaggio sia diverso, è necessario adattare il materiale di fissaggio in modo corrispondente.

Garanzia

Per informazioni sulla garanzia, consultare le nostre Condizioni generali di contratto nel sito Internet www.naeve.de.

Specifiche tecniche

Denominazione	Unità	Valore	Pittogramma	Spiegazione
Lumen	lm	4800 / 5000		Luminosità
Kelvin	K	2900 / 4100 / 6000		Temperatura del colore/colore della luce
Watt	W	34		Potenza
Tensione in ingresso	V~ / Hz	220-240 / 50		Tensione/frequenza
Classe di isolamento elettrico	Cl	II		Il prodotto dispone già di un particolare isolamento e non deve essere collegato al conduttore di terra.

Denominazione	Unità	Valore	Pittogramma	Spiegazione
Grado di protezione	IP	20		Protetto dal contatto con le dita. Nessuna protezione contro l'acqua.
Luogo d'impiego	-	-		Solo per uso in ambienti interni
Misure				
Lunghezza	cm	120		-
Larghezza	cm	12		-
Altezza	cm	150		-
Tipo di dimmer				
Dimmerabile	-	-		-
Funzioni supplementari / Accessori				
Cambio di colore CCT	-	-		-
Lampadine				
Durata	H	20.000		ore
Angolo di emissione	°	120		-
Telecomando				
Inclusa	Incl.	-		Il prodotto può essere azionato tramite un telecomando
Banda di frequenza	GHz	2,4	-	Gigahertz
Massima potenza di emissione	mW / dBm	3	-	-
Batteria del telecomando				
Tipo	NiMH	2		-
Tipo	-	AAA		-
Etichetta energetica				
Classe di efficienza energetica	-	"D"		Il prodotto contiene una sorgente luminosa di classe di efficienza energetica "D".

Montaggio









PERICOLO

Elettrocuzione

- Prima di iniziare qualsiasi lavoro, staccare la tensione di alimentazione o la spina.
- Assicurarsi che oggetti o supporti elettricamente conduttori non possano creare dei rischi.
- Assicurarsi che il tipo di impianto elettrico non diminuisca la protezione contro le scariche elettriche (classe di protezione, isolamento protettivo).
- Assicurarsi che il cavo non venga eccessivamente piegato, né schiacciato.

L'inosservanza delle presenti istruzioni porta alla morte o a lesioni gravi.



 <p>A: 4x</p>	 <p>B: 2x</p>	 <p>C: 18x</p>
 <p>D: 18x</p>	 <p>E: 18x</p>	 <p>F: 18x</p>

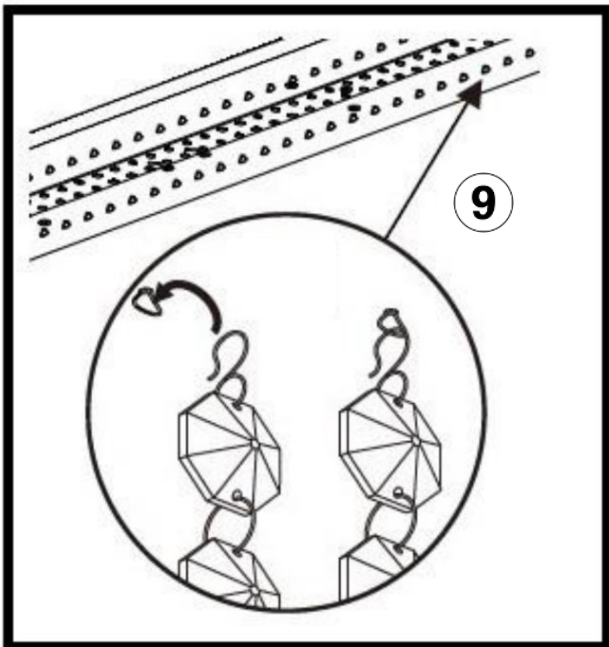

Uso



ATTENZIONE

Danni agli occhi

- Mai guardare direttamente il diodo LED del prodotto.

L'inosservanza di queste istruzioni può provocare lesioni o danni materiali.

Funzionamento tramite interruttore a parete

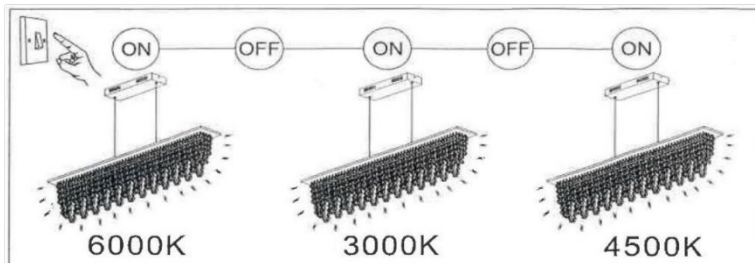

- Accendere la luce per impostare il colore della luce.
- Premendo ripetutamente l'interruttore a parete, è possibile modificare la temperatura del colore.

Funzionamento tramite telecomando

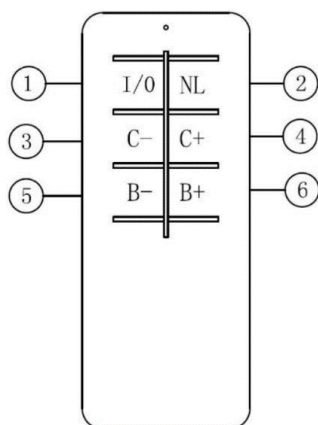

Il telecomando funziona con due batterie AAA, che sono incluse.

1. Pulsante I/O: accende/spegne la luce
2. Pulsante NL: funzione luce notturna (luminosità 10%)
3. Pulsante C: Diminuisce la temperatura del colore
4. Pulsante C+: aumenta la temperatura del colore
5. Pulsante B: ridurre gradualmente la luminosità (min. 10%)
6. Pulsante B+: aumenta gradualmente la luminosità (max. 100%)

Collegamento del telecomando

- Premere il pulsante B+ per regolare il colore della luce.
- Premere il pulsante B+ per un massimo di cinque secondi (la luce lampeggerà).
- La connessione del telecomando è andata a buon fine.

Pulizia e cura

INDICAZIONE

Danno del prodotto

- Non utilizzare solventi per la pulizia del prodotto.

L'inosservanza di questa istruzione può provocare danni materiali.

- Pulire il prodotto esclusivamente quando è spento e freddo.
- Pulire soltanto la superficie delle lampade.
- Non deve infiltrarsi umidità né nei vani di collegamento, né nei componenti che veicolano corrente.
- Per la pulizia utilizzare un panno morbido e asciutto.

Riparazione e ricambi

INDICAZIONE

Componenti non idonei

- Utilizzare esclusivamente ricambi e accessori originali del produttore.

L'inosservanza di questa istruzione può provocare danni materiali.

In caso di reclami, rivolgersi al proprio rivenditore specializzato di competenza o direttamente alla nostra assistenza tecnica.

- N. di telefono: +49 (0)7947 9100 0
- E-mail: info@naeve.de

In caso di domande di natura tecnica, indicare il numero d'ordine (ad es. 16648). È riportato sulla targhetta identificativa.

Componenti sostituibili

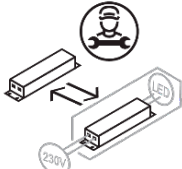
Pittogramma	Spiegazione
	Sorgente luminosa non sostituibile.
	Dispositivo di azionamento sostituibile da personale qualificato.

Smaltimento



I dispositivi usati non possono essere smaltiti con i rifiuti domestici!

Qualora il prodotto non sia più utilizzabile, ogni utilizzatore è tenuto per legge a smaltirlo separatamente dai rifiuti domestici, per esempio presso un punto di raccolta del suo comune/quartiere. Ciò assicura uno smaltimento corretto dei dispositivi usati.

Smaltire il prodotto in conformità alle disposizioni, norme e prescrizioni di sicurezza vigenti.

1. Staccare il prodotto dalla tensione di alimentazione.
2. Smontare il prodotto.
3. Smaltire il prodotto.

Prólogo

Le damos las gracias por haber elegido nuestro producto. Este ha sido fabricado, comprobado y embalado con cuidado y de acuerdo con las normas europeas aplicables.

Sobre este manual de instrucciones

Este manual de instrucciones forma parte del producto.

- No utilice el producto si no ha leído y comprendido las instrucciones en su totalidad.
- Asegúrese de que el manual de instrucciones esté siempre disponible para todos los trabajos que se lleven a cabo con y en el producto.
- Entregue el manual de instrucciones y todos los documentos relativos al producto a todos los usuarios de este.

El fabricante no acepta ninguna responsabilidad ni garantía por los daños o perjuicios derivados de la inobservancia de este manual de instrucciones o de las normas, disposiciones o reglamentos aplicables en el lugar de uso del producto.

Uso conforme a lo previsto

Cualquier otro uso o modificación del producto se considerará como no conforme a lo previsto y podrá conllevar riesgos tales como lesiones y daños. El fabricante no asume ninguna responsabilidad por daños derivados de un uso indebido.

- El producto está aprobado para su uso en todos los países de la UE.
- El producto está diseñado para su uso en interiores.
- El producto solo es adecuado para un uso doméstico, no para un uso comercial.
- Tampoco se lo debe conectar a la red eléctrica estando en su embalaje.
- Antes de utilizar el producto, asegúrese de que este sea adecuado para el uso que piense darle.

Cualificación

El montaje y desmontaje de este producto solo puede ser llevado a cabo por especialistas cualificados.

- Un especialista con la formación, los conocimientos y las experiencias adecuados para poder reconocer y evitar los peligros que pueden derivarse de la electricidad.

Seguridad

El material de fijación suministrado con distintas lámparas está diseñado para su montaje en un techo de hormigón o una pared de mampostería enlucida. Si la base de fijación de la que dispone es distinta, adapte el material correspondientemente.

Garantía legal y comercial

Encontrará más información sobre la garantía en nuestras Condiciones Generales de Contratación, en la web www.naeve.de.

Datos técnicos

Denominación	Unidad	Valor	Pictograma	Explicación
Lumen	lm	4800 / 5000		Luminosidad
Kelvin	K	2900 / 4100 / 6000		Temperatura del color/color de la luz
Vatios	W	34		Potencia
Tensión de entrada	V~ / Hz	220-240 / 50		Tensión/frecuencia
Clase de protección	CP	II		Este producto está especialmente aislado y no se puede conectar al conductor de puesta a tierra.
Tipo de protección	IP	20		Protegido contra el contacto con un dedo. Sin protección contra el agua.
Lugar de uso	-	-		Solo apto para interiores

Medidas

Longitud	cm	120		-
Ancho	cm	12		-
Altura	cm	150		-

Tipo de atenuación

Atenuable	-	-		-
-----------	---	---	--	---

Funciones adicionales/accesorios

Cambio de color CCT	-	-		-
---------------------	---	---	--	---

Lámpara

Vida útil	h	20.000		Horas
Ángulo de emisión	°	120		-

Mando a distancia

Incluido	Incl.	-		El producto se puede controlar mediante un mando a distancia
Banda de frecuencias	GHz	2,4	-	Gigahercios
Potencia máxima de emisión	mW / dBm	3	-	-

Batería del mando a distancia

Tipo	NiMH	2		-
Tipo	-	AAA		-

Etiqueta energética

Clase de eficiencia energética	-	«D»		Este producto incluye una fuente luminosa de la clase de eficiencia energética «D».
--------------------------------	---	-----	--	---

Montaje



PELIGRO

Descarga eléctrica

- Antes de iniciar los trabajos con el producto, desconecte la tensión de alimentación o el enchufe.
- Asegúrese de que los objetos o medios conductores de electricidad no generen riesgos.
- Asegúrese de que el tipo de instalación eléctrica no reduzca la protección contra descargas eléctricas (clase de protección, aislamiento de protección).
- Asegúrese de que el cable no se doble ni aplaste con demasiada fuerza.

La inobservancia de estas instrucciones puede producir lesiones graves o, incluso, la muerte.

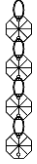
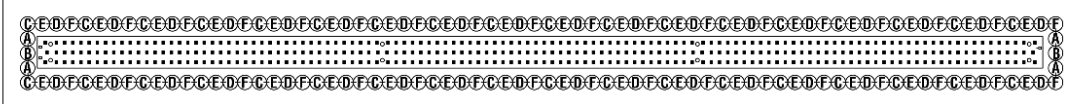

A: 4x

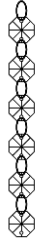

B: 2x



C: 18x



D: 18x



E: 18x



F: 18x

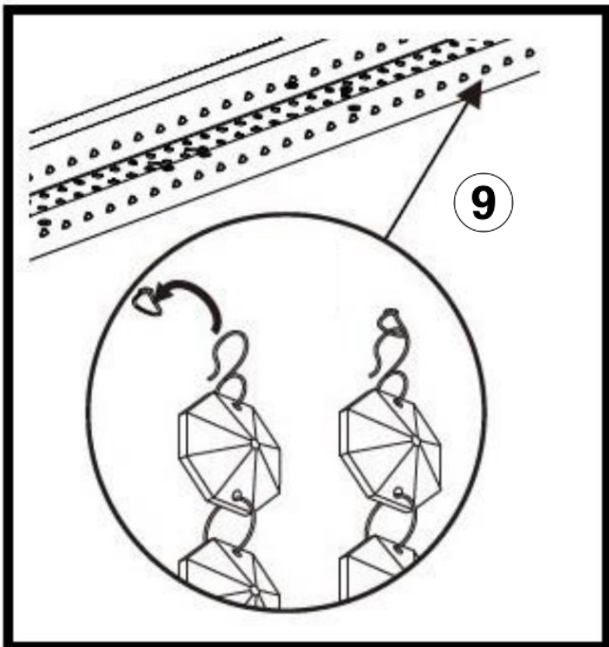

Manejo



PRECAUCIÓN

Daños en los ojos

- No mire nunca directamente los diodos LED de este producto.

La inobservancia de estas indicaciones puede producir lesiones o daños materiales.

Operación mediante interruptor de pared

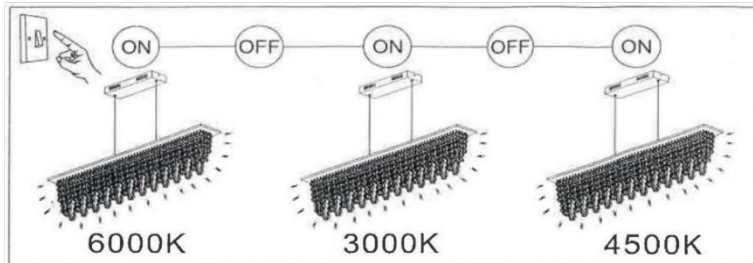

- Encienda la luz para establecer el color de la luz.
- Al presionar repetidamente el interruptor de pared, puede cambiar la temperatura del color.

Operación por control remoto

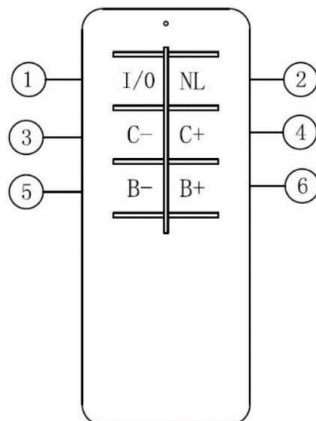

El mando a distancia funciona con dos pilas AAA, que vienen incluidas.

- 1.) Botón I/O: enciende/apaga la luz
- 2.) Botón NL: función de luz nocturna (10% de brillo)
- 3.) Botón C-: Disminuir la temperatura del color
- 4.) Botón C+: aumenta la temperatura del color
- 5.) Botón B-: reduce el brillo paso a paso (mín. 10 %)
- 6.) Botón B+: aumenta el brillo gradualmente (máx. 100 %)

Conexión del mando a distancia

- Presione el botón B+ para ajustar el color de la luz.
- Pulse el botón B+ durante un máximo de cinco segundos (la luz parpadeará).
- La conexión del control remoto fue exitosa.

Limpieza y cuidados

INDICACIÓN

Daños en el producto

- Asegúrese de no utilizar ningún disolvente para la limpieza.

La inobservancia de esta indicación puede producir daños materiales.

- Limpie el producto solo cuando esté desconectado y frío.
- Los cuidados de las lámparas se limitan a la superficie de estas.

- La humedad no debe penetrar en las cajas de conexión ni en las piezas que conducen electricidad.
- Para la limpieza, utilice un paño suave y seco.

Reparación y piezas de repuesto

INDICACIÓN

Piezas inadecuadas

- Utilice únicamente piezas de repuesto y accesorios originales del fabricante.

La inobservancia de esta indicación puede producir daños materiales.

En caso de reclamación, diríjase a su distribuidor especializado o póngase en contacto con nuestro servicio de atención al cliente.

- Teléfono: +49 (0)7947 9100 0
- Correo electrónico: info@naeve.de

Para consultas técnicas, indique su número de pedido (por ejemplo, 16648). Lo encontrará en la placa de características.

Piezas reemplazables

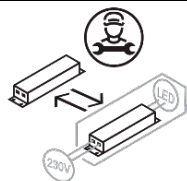
Pictograma	Explicación
	Fuente luminosa no recambiable.
	Equipo reemplazable por un especialista.

Eliminación



¡Los aparatos viejos no se deben eliminar con la basura doméstica!

Si el producto deja de poder utilizarse, todos los usuarios están legalmente obligados a entregar los aparatos viejos separados de la basura doméstica, por ejemplo, en un punto limpio o de recogida de su municipio/barrio. De esta forma, se garantiza que los aparatos viejos se eliminen de forma correcta.

Elimine el producto según las disposiciones, normas y reglamentos de seguridad aplicables.

1. Desconecte el producto de la tensión de alimentación.
2. Desmonte el producto.
3. Elimine el producto.

Előszó

Köszönjük, hogy termékünket választotta. A termék gyártása, ellenőrzése és csomagolása a vonatkozó európai előírásoknak megfelelően történt.

A kezelési útmutatóról

Ez a kezelési útmutató a termék részét képezi.

- Kizárólag akkor használja a terméket, ha a kezelési útmutatót végigolvasta és megértette.
- Gondoskodjon róla, hogy a kezelési útmutató a terméken és a termékkel végzett minden munka esetén mindig rendelkezésre álljon.
- Adja át a kezelési útmutatót és minden, a termékhez tartozó dokumentumot a termék összes felhasználójának.

A gyártó semmilyen felelősséget vagy garanciát nem vállal a jelen kezelési útmutató be nem tartásából, valamint a termék használati helyén érvényes előírások, rendelkezések és szabványok be nem tartásából eredő károkért vagy következményes károkért.

Rendeltetésszerű használat

A termék más jellegű használata vagy módosítása helytelen használatnak minősül, mely olyan kockázatokkal járhat, mint a sérülések vagy a károsodások. A gyártó nem vállal felelősséget a helytelen használatból eredő károkért.

- A termék üzemeltetése az EU összes országában engedélyezett.
- A termék a következő környezetben való üzemeltetésre készült: beltéri.
- A termék kizárólag háztartásban történő használatra, nem pedig kereskedelmi felhasználásra készült.
- Tilos a terméket becsomagolt állapotban a villamos hálózathoz csatlakoztatni.
- A termék használata előtt győződjön meg arról, hogy a termék megfelel az Ön által tervezett használati célnak.

Minősítés

Ennek a terméknek a felszerelését és leszerelését kizárólag szakképzett személyzet végezheti.

- Olyan szakember, aki megfelelő szakmai képzettséggel, ismeretekkel és tapasztalattal rendelkezik, így képes az elektromosságból eredő veszélyek felismerésére és elkerülésére.







Biztonság

A különböző lámpákhoz mellékelt rögzítőanyagok betonfödémre vagy vakolt falazatra történő felszereléshez készültek. Amennyiben más a rögzítéshez használt hordozófelület, használjon a hordozófelületnek megfelelő rögzítőanyagot.



Jótállás / garancia

A jótállással kapcsolatban a www.naeve.de weboldalon található Általános Szerződési Feltételeinkben talál információkat.

Műszaki adatok

Megnevezés	Mértékegység	Érték	Piktogram	Magyarázat
Lumen	lm	4800 / 5000		Fényerősség
Kelvin	K	2900 / 4100 / 6000		Színhőmérséklet / fényszín
Watt	W	34		Teljesítmény
Bemeneti feszültség	V~ / Hz	220-240 / 50		Feszültség / frekvencia
Érintésvédelmi osztály	véd. oszt.	II.		Ez a termék különleges szigeteléssel van ellátva, melyet tilos a védővezetőhöz csatlakoztatni.
IP-védettség	IP	20		Közepes méretű szilárd tárgyak (pl. ujjak) ellen védett. Nincs víz elleni védelem.
Használati hely	-	-		Kizárólag beltéri használatra készült

Méreték

Hosszúság	cm	120		-
Szélesség	cm	12		-
Magasság	cm	150		-

Fényerő-szabályozás típusa

Szabályozható fényerő	-	-		-
-----------------------	---	---	---	---

Kiegészítő funkciók / tartozékok

CCT színváltás	-	-		-
----------------	---	---	---	---

Izzók

Élettartam	óra	20.000		Órák száma
Sugárzási szög	°	120		-

Távírányító

Mellékelve	tart.	-		A termék távírányítóval vezérelhető
Frekvenciasáv	GHz	2,4	-	Gigahertz
Maximális kibocsátási teljesítmény	mW / dBm	3	-	-

Távírányító eleme

Típus	NiMH	2		-
Típus	-	AAA		-

Energia címké

Energiahatékonysági osztály	-	„D”		Ez a termék „D” energiahatékonysági osztályú fényforrást tartalmaz.
-----------------------------	---	-----	---	---

Szerelés









VESZÉLY

Elektromos áramütés

- A munkák megkezdése előtt szüntesse meg a hálózati feszültséget, ill. válassza le a hálózati csatlakozót.
- Gondoskodjon róla, hogy az elektromos vezetőképeségű tárgyak és közegek ne jelentsenek veszélyt.
- Gondoskodjon róla, hogy az elektromos berendezés típusa ne csökkentse az áramütés elleni védelmet (érintésvédelmi osztály, védőszigetelés).
- Gondoskodjon róla, hogy a kábel ne legyen túlságosan meghajlítva vagy összenyomva.

Ezen utasítások be nem tartása halált vagy súlyos sérülést okozhat.



 <p>A: 4x</p>	 <p>B: 2x</p>	 <p>C: 18x</p>
 <p>D: 18x</p>	 <p>E: 18x</p>	 <p>F: 18x</p>

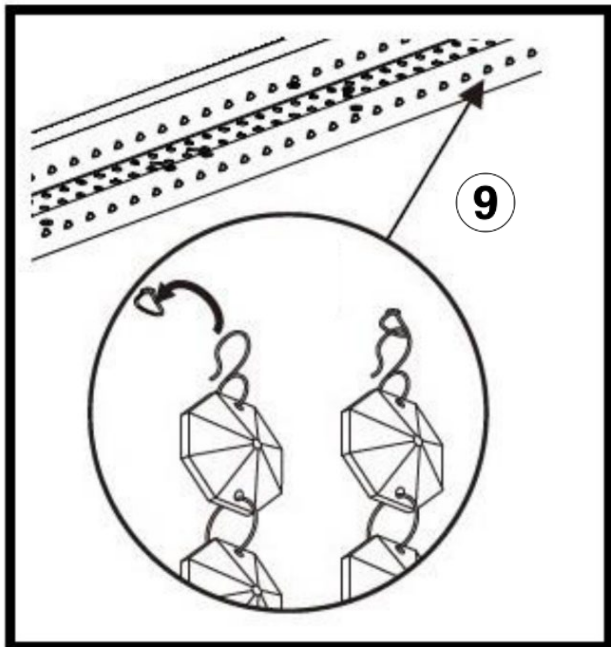

Kezelés



VIGYÁZAT

Szemkárosodás

- Soha ne nézzen közvetlenül a termék LED-diódáiba.

Ennek az utasításnak a be nem tartása sérülést vagy anyagi kárt okozhat.

Működés fali kapcsolóval

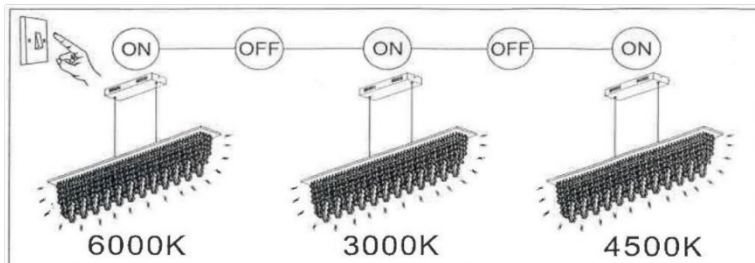

- Kapcsolja be a lámpát a fény színének beállításához.
- A fali kapcsoló többszöri megnyomásával módosíthatja a színhőmérsékletet.

Működtetés távirányítóval

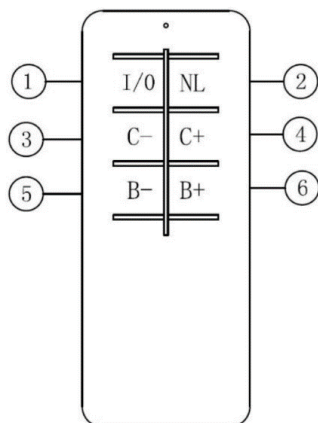

A távirányító két AAA elemmel működik, melyeket a csomag tartalmaz.

- 1.) I/O gomb: A világítás be- és kikapcsolása
- 2.) NL gomb: éjszakai fény funkció (10% fényerő)
- 3.) C- gomb: Csökkentse a színhőmérsékletet
- 4.) C+ gomb: Színhőmérséklet növelése
- 5.) B- gomb: Fényerő csökkentése lépésről lépésre (min. 10%)
- 6.) B+ gomb: Fokozatosan növeli a fényerőt (max. 100%)

A távirányító csatlakoztatása

- Nyomja meg a B+ gombot a fény színének beállításához.
- Tartsa lenyomva a B+ gombot legfeljebb öt másodpercig (a lámpa villogni kezd).
- A távirányító csatlakoztatása sikeres volt.

Tisztítás és ápolás

RENDELKEZÉS

A termék károsodása

- Ügyeljen arra, hogy ne használjon oldószereket a tisztításhoz.

Ennek az utasításnak a be nem tartása anyagi kárt okozhat.

- A terméket kizárólag kikapcsolt és hideg állapotban tisztítsa.
- A lámpák ápolása a felületre korlátozódik.
- Ennek során nem szabad, hogy nedvesség jusson a csatlakozótérbe, illetve a feszültség alatt álló alkatrészekhez.

- A tisztításhoz használjon puha, száraz rongyot.

Javítás és pótalkatrészek

RENDELKEZÉS

Nem megfelelő alkatrészek

- Kizárólag a gyártó eredeti gyári pótalkatrészeit és tartozékait használja.

Ennek az utasításnak a be nem tartása anyagi kárt okozhat.

Panasz esetén forduljon az illetékes szakkereskedőhöz vagy közvetlenül a szervizforrádrótunkhoz.

- Telefonszám: +49 (0)7947 9100 0
- E-mail: info@naeve.de

Műszaki kérdések esetén adja meg a rendelési számot (például: 16648). Ezt a típustáblán találja meg.

Cserélhető alkatrészek

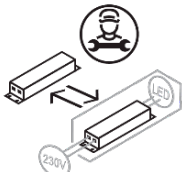
Piktogram	Magyarázat
	A fényforrás nem cserélhető.
	A vezérlőegység szakember által cserélhető.

Ártalmatlanítás



Tilos a hulladéknak minősülő berendezéseket a háztartási hulladékba dobni!

Amennyiben a termék már nem használható, minden fogyasztó törvényi kötelessége a hulladéknak minősülő berendezéseket a háztartási hulladéktól elkülönítve, például saját települése/városrésze hulladékgyűjtő udvarában leadni. Ezzel biztosítható a hulladéknak minősülő berendezések szakszerű ártalmatlanítása.

A terméket a vonatkozó rendelkezéseknek, szabványoknak és biztonsági előírásoknak megfelelően ártalmatlanítsa.

1. Válassza le a terméket a tápfeszültségről.
2. Szerelje le a terméket.
3. Ártalmatlanítsa a terméket.

Wstęp

Dziękujemy za wybór i zakup naszego produktu. Został on starannie wyprodukowany, sprawdzony i zapakowany zgodnie z obowiązującymi przepisami europejskimi.

O niniejszej instrukcji obsługi

Niniejsza instrukcja obsługi jest częścią produktu.

- Produkt wolno użytkować dopiero po przeczytaniu ze zrozumieniem pełnej instrukcji obsługi.
- Instrukcja obsługi musi być stale dostępna podczas wszelkich prac przy produkcie i z użyciem produktu.
- Instrukcję obsługi i wszelkie dokumenty związane z produktem należy przekazać wszystkim użytkownikom produktu.

Producent nie ponosi odpowiedzialności za szkody bezpośrednie i pośrednie, powstałe wskutek nieprzestrzegania niniejszej instrukcji obsługi oraz nieprzestrzegania przepisów, regulacji i norm obowiązujących w miejscu użytkowania produktu.

Użytkowanie zgodne z przeznaczeniem

Użytkowanie w inny sposób lub dokonywanie zmian w produkcie uznaje się za niezgodne z przeznaczeniem i może spowodować zagrożenia polegające na szkodach i obrażeniach ciała. Producent nie ponosi odpowiedzialności za szkody wynikłe z użytkowania niezgodnie z przeznaczeniem.

- Produkt jest dopuszczony do użytku we wszystkich państwach członkowskich UE.
- Produkt jest przeznaczony do użytku wewnątrz pomieszczeń.
- Produkt został przewidziany do użytkowania wyłącznie w prywatnych gospodarstwach domowych, a nie do użytku komercyjnego.
- Nie podłączać do sieci elektrycznej produktu znajdującego się w opakowaniu.
- Przed użyciem produktu należy upewnić się, że produkt nadaje się do zamierzonego zastosowania.

Kwalifikacje

Produkt mogą montować i demontować wyłącznie wykwalifikowani specjaliści.

- Specjalista z odpowiednim wykształceniem zawodowym, wiedzą i doświadczeniem, co pozwala zidentyfikować i uniknąć zagrożeń, których źródłem może być prąd elektryczny.



















Bezpieczeństwo

Materiały mocujące dołączone do różnych typów lamp są przeznaczone do montażu w suficie betonowym lub innym otynkowanym murze. W przypadku mocowania na innym podłożu należy dobrać materiały mocujące odpowiednio do podłoża.

Rękojmia / gwarancja

Informacje o gwarancji można znaleźć w naszych ogólnych warunkach handlowych pod adresem www.naeve.de.

Dane techniczne

Określenie	Jednostka	Wartość	Piktogram	Objaśnienie
Lumen	lm	4800 / 5000		Jasność światła
Kelwin	K	2900 / 4100 / 6000		Temperatura barwowa / barwa światła
Watt	W	34		Moc
Napięcie wejściowe	V~ / Hz	220-240 / 50		Napięcie/częstotliwość
Klasa ochronności	KO	II		Produkt jest specjalnie izolowany i nie wolno go podłączać do przewodu ochronnego.
Stopień ochrony	IP	20		Ochrona przed porażeniem przy dotknięciu palcem. Brak ochrony przed wodą.
Miejsce użytkowania	-	-		Do użytku tylko wewnątrz pomieszczeń
Wymiary				
Długość	cm	120		-
Szerokość	cm	12		-
Wysokość	cm	150		-
Rodzaj przyciemniania				
Możliwość przyciemniania	-	-		-
Funkcje dodatkowe / osprzęt				
Zmiana barwy CCT	-	-		-
Źródło światła				
Czas użytkowania	godz.	20.000		Liczba godzin
Kąt rozsyłu światła	°	120		-
Pilot				
W komplecie	Jest	-		Produktem można sterować przy użyciu pilota
Pasma częstotliwości	GHz	2,4	-	Gigaherc
Maksymalna moc emisji	mW / dBm	3	-	-
Baterie do pilota				
Typ	NiMH	2		-
Typ	-	AAA		-
Etykieta energetyczna				
Klasa wydajności energetycznej	-	„D”		W produkcie znajduje się źródło światła klasy energetycznej „D”.

Montaż



NIEBEZPIECZEŃSTWO

Ryzyko porażenia prądem elektrycznym

- Przed rozpoczęciem prac odłączyć napięcie sieciowe lub wyjąć wtyczkę sieciową.
- Upewnić się, że przedmioty lub media przewodzące prąd nie staną się przyczyną żadnego zagrożenia.
- Upewnić się, że sposób wykonania instalacji elektrycznej nie spowoduje zmniejszenia ochrony przed porażeniem prądem (klasa ochronności, izolacja ochronna).
- Upewnić się, że przewód nie jest zbyt mocno wygięty ani zgnieciony.

Zignorowanie zaleceń skutkuje utratą życia lub poważnymi obrażeniami ciała.

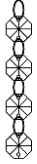
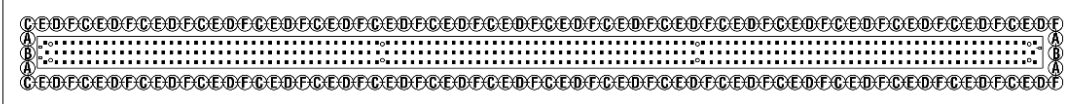

A: 4x



B: 2x



C: 18x



D: 18x



E: 18x



F: 18x

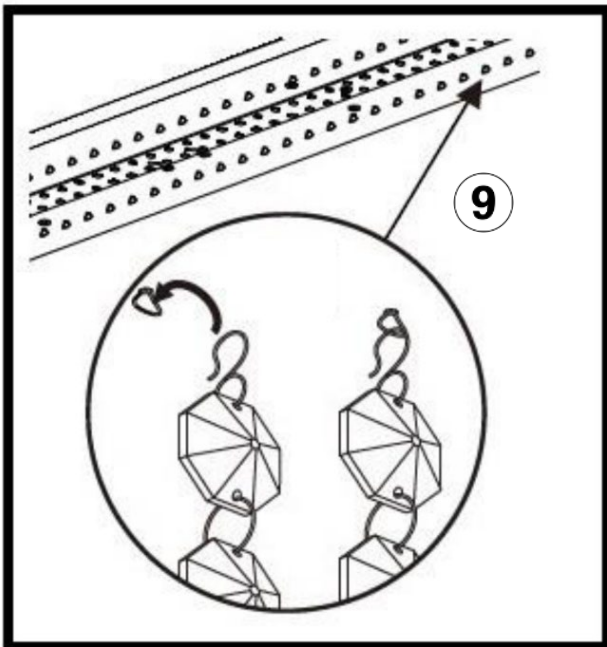

Obsługa



PRZESTROGA

Ryzyko uszkodzenia wzroku

- Nigdy nie patrzeć bezpośrednio na diody produktu.

Zignorowanie zaleceń może skutkować obrażeniami ciała lub szkodami materialnymi.

Obsługa za pomocą przełącznika ściennego

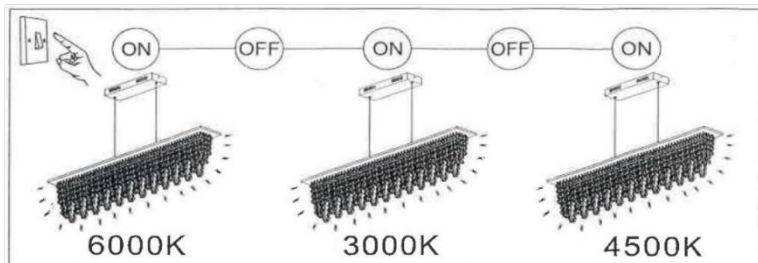

- Włącz światło, aby ustawić kolor światła.
- Wielokrotne naciskanie przełącznika ściennego umożliwia zmianę temperatury barwowej.

Obsługa za pomocą pilota

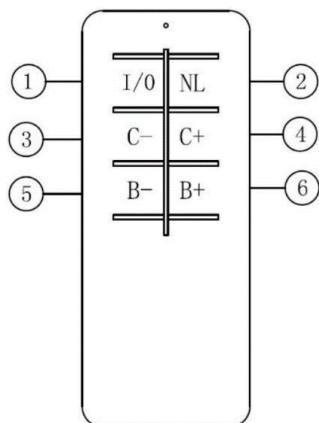

Pilot działa na dwie baterie AAA, które znajdują się w zestawie.

- 1.) Przycisk I/O: Włączanie/wyłączanie światła
- 2.) Przycisk NL: funkcja oświetlenia nocnego (jasność 10%)
- 3.) Przycisk C-: Zmniejsz temperaturę barwową
- 4.) Przycisk C+: Zwiększ temperaturę barwową
- 5.) Przycisk B-: Zmniejsz jasność krok po kroku (min. 10%)
- 6.) Przycisk B+: Stopniowo zwiększaj jasność (maks. 100%)

Podłączanie pilota

- Naciśnij przycisk B+, aby wyregulować kolor światła.
- Nacisnąć przycisk B+ na maksymalnie pięć sekund (lampka zacznie migać).
- Połączenie pilota przebiegło pomyślnie.

Czyszczenie i dbałość o produkt

NOTYFIKACJA

Ryzyko uszkodzenia produktu

- Zadbaj, aby do czyszczenia nie były używane rozpuszczalniki.

Zignorowanie zalecenia może skutkować szkodami materialnymi.

- Produkt wolno czyścić tylko po uprzednim wyłączeniu i ostygnięciu.
- Dbałość o lampy ogranicza się jedynie do ich powierzchni zewnętrznej.
- Do punktów połączeń i części pod napięciem nie może dostać się wilgoć.

- Do czyszczenia używać miękkiej i suchej ściereczki.

Naprawa i części zamienne

NOTYFIKACJA

Nieodpowiednie części

- Używać wyłącznie oryginalnych części zamiennych i akcesoriów producenta.

Zignorowanie zalecenia może skutkować uszkodzami materialnymi.

W przypadku reklamacji należy zwrócić się do właściwego punktu sprzedaży lub skontaktować się bezpośrednio z naszą infolinią serwisową.

- Numer telefonu: +49 (0)7947 9100 0
- E-mail: info@naeve.de

W przypadku pytań technicznych podać numer katalogowy (na przykład 16648). Numer znajduje się na tabliczce znamionowej.

Części podlegające wymianie

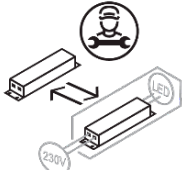
Piktogram	Objaśnienie
	Źródła światła bez możliwości wymiany.
	Urządzenie sterujące wymieniane przez specjalistę.

Utylizacja



Zużytych urządzeń nie wolno wyrzucać z odpadami domowymi!

Jeżeli produkt nie nadaje się już do użytku, użytkownik jest ustawowo zobowiązany przekazać zużyte urządzenie na przykład do punktu zbiórki odpadów prowadzonego przez samorząd. Gwarantuje to, że zużyte urządzenia zostaną poddane fachowej utylizacji.

Produkt należy usuwać zgodnie z obowiązującymi regulacjami, normami i przepisami bezpieczeństwa.

1. Odłączyć produkt od napięcia zasilającego.
2. Zdemontować produkt.
3. Przekazać produkt do utylizacji.

SV

Förord

Tack för att du har valt en av våra produkter. Den är omsorgsfullt tillverkad, kontrollerad och förpackad i enlighet med gällande europeiska bestämmelser.

Om den här bruksanvisningen

Den här bruksanvisningen är en del av produkten.

- Du får inte använda produkten förrän du har läst och förstått hela bruksanvisningen.
- Säkerställ att bruksanvisningen alltid finns till hands vid alla tillfällen när någon arbetar med produkten.
- Lämna bruksanvisningen och alla andra dokument som hör till produkten till alla som använder den.

Tillverkaren tar inget ansvar eller ger några garantier vid skador eller följdskador som uppstått om den här bruksanvisningen har ignorerats eller om de föreskrifter, bestämmelser och standarder som gäller på platsen inte har följts.

Avsedd användning

Annan användning eller förändringar av produkten betraktas som ej avsedd användning och kan innebära risker i form av person- och saksador. Tillverkaren tar inget ansvar för skador som uppstår vid icke ändamålsenlig användning.

- Produkten är godkänd för drift i alla EU-länder.
- Produkten är avsedd för användning inomhus.
- Produkten ska endast användas i privathushåll och inte för kommersiell användning.
- Produkten får inte anslutas till elnätet när den ligger i förpackningen.
- Innan produkten används behöver du säkerställa att produkten är lämplig för det avsedda ändamålet.

Kvalifikationer

Den här produkten får endast monteras och demonteras av en kvalificerad installatör.

- En installatör med lämplig yrkesutbildning, kunskap och erfarenhet, som kan bedöma och undvika de risker som finns i samband med elektricitet.



















Säkerhet

Det fästmaterial som ingår till olika lampor är gjort för montering i ett betongtak eller en putsad fasad. Om du vill montera produkten på ett annat underlag ska passande fästmaterial för underlaget väljas.

Reklamationsrätt/garanti

Information om garanti/reklamationsrätt hittar du i våra allmänna villkor på vår webbplats www.naeve.de.

Tekniska data

Beteckning	Enhet	Värde	Piktogram	Förklaring
Lumen	lm	4800 / 5000		Ljusflöde
Kelvin	K	2900 / 4100 / 6000		Färgtemperatur/ljusfärg
Watt	W	34		Effekt
Inspänning	V~ / Hz	220-240 / 50		Spänning/frekvens
Isolationsklass	Klass	II		Den här produkten har en särskild isolering och får inte anslutas till skyddsledaren.
Kapslingsklass	IP	20		Beröringsskydd för fingrar. Inget skydd mot vatten.
Användningsplats	-	-		Endast avsedd för inomhusbruk
Mått				
Längd	cm	120		-
Bredd	cm	12		-
Höjd	cm	150		-
Dimringssätt				
Dimbar	-	-		-
Extra funktioner/tillbehör				
CCT färgändring	-	-		-
Ljuskälla				
Livslängd	h	20.000		Timmar
Strålningsvinkel	°	120		-
Fjärrkontroll				
Inklusive	Inkl.	-		Produkten kan styras via fjärrkontroll
Frekvensband	GHz	2,4	-	Gigahertz
Maximal emissionseffekt	mW / dBm	3	-	-
Fjärrkontrollsbatteri				
Typ	NiMH	2		-
Typ	-	AAA		-
Energimärkning				
Energiklass	-	"D"		Den här produkten innehåller en ljuskälla med energiklass "D".

Montering



FARA

Elektrisk stöt

- Bryt nätspanningen eller dra ut nätkontakten innan arbetet påbörjas.
- Säkerställ att det inte kan innebära någon risk på grund av elektriskt ledande föremål eller medier.
- Säkerställ att den elektriska installationen inte görs på ett sätt som minskar skyddet mot elektriska stötar (isolationsklass, skyddsisolering).
- Säkerställ att kabeln inte böjs för mycket eller kläms in.

Om de här anvisningarna inte följs leder det till dödsfall eller allvarliga personskador.



A: 4x



B: 2x



C: 18x



D: 18x



E: 18x



F: 18x

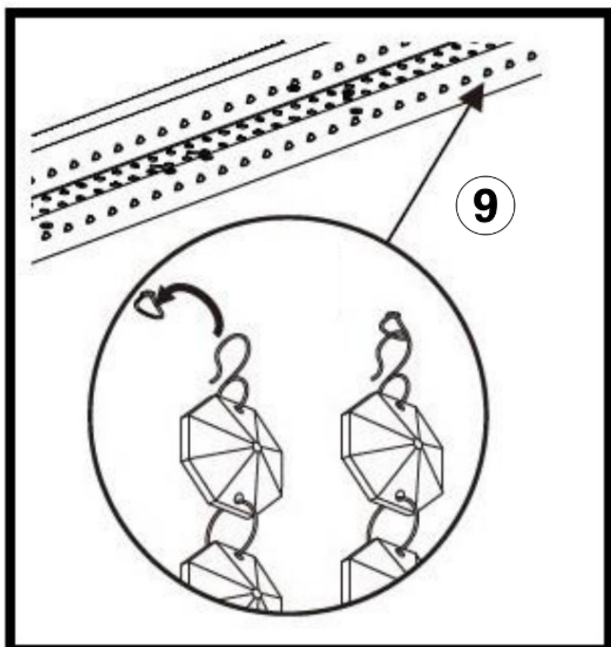

Användning



OBSERVERA

Skador på ögonen

- Titta aldrig direkt in i den här produktens lysdiod (LED).

Om dessa anvisningar inte följs kan det leda till personskador och materiella skador.

Manövrering via väggbrytare

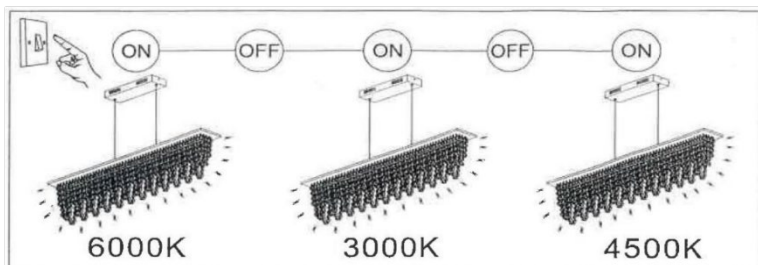

- Slå på ljuset för att ställa in ljusets färg.
- Genom att upprepade gånger trycka på väggkontakten kan du ändra färgtemperaturen.

Manövrering med fjärrkontroll

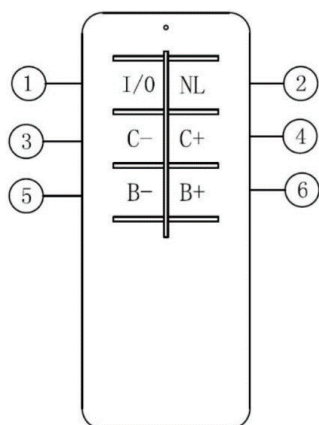

Fjärrkontrollen fungerar med två AAA-batterier, som ingår.

1. I/O-knapp: Slå på/stänga av lampan
2. NL-knapp: nattljusfunktion (10 % ljusstyrka)
3. C-knapp: Minska färgtemperaturen
4. C+-knapp: Öka färgtemperaturen
5. B-knapp: Minska ljusstyrkan steg för steg (min. 10%)
6. B+-knapp: Öka ljusstyrkan gradvis (max. 100 %)

Anslutning av fjärrkontrollen

- Tryck på B+-knappen för att justera ljusets färg.
- Tryck på B+-knappen i upp till fem sekunder (lampan blinkar).
- Anslutningen av fjärrkontrollen lyckades.

Rengöring och skötsel

OBS

Produkten kan skadas

- Säkerställ att inga lösningsmedel används vid rengöringen.

Om anvisningen inte följs kan det leda till materiella skador.

- Produkten får endast rengöras när de är avstängd och har svalnat.
- Lampor ska bara göras rent på utsidan.
- Det får inte komma in fukt i anslutningsutrymmena eller mot strömförande delar.

- Vid rengöringen ska endast en mjuk, torr trasa användas.

Reparation och reservdelar

OBS

Olämpliga delar

- Använd enbart originalreservdelar och tillbehör från tillverkaren.

Om anvisningen inte följs kan det leda till materiella skador.

Vid reklamation vänder du dig till din återförsäljare eller direkt till vår kundtjänst.

- Telefonnummer: +49 (0)7947 9100 0
- E-post: info@naeve.de

Ange beställningsnumret vid tekniska frågor (till exempel 16648). Det står på typskylten.

Utbytbara delar

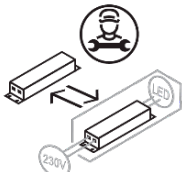
Piktogram	Förklaring
	Ljuskällan kan inte bytas.
	Reglerdonet kan bytas av behörig installatör.

Avfallshantering/återvinning



Uttjänta apparater får inte slängas i hushållsavfallet!

Om produkten inte längre kan användas är användaren skyldig enligt lag att sortera och lämna in uttjänta apparater, till exempel på miljöstationer eller återvinningscentralen i kommunen. På så sätt kan man garantera att uttjänta apparater återvinns på rätt sätt.

Följ gällande bestämmelser, standarder och säkerhetsföreskrifter när du lämnar produkten till återvinningen.

1. Frånskilj produkten från spänningsförsörjningen.
2. Demontera produkten.
3. Lämna produkten till återvinning.