

Sandwichmaker »3 in 1«

Art.-Nr. 52 56 879

BEDIENUNGSANLEITUNG

Produktübersicht

1. Griff-Verriegelung
2. Griff
3. Deckel
4. Anzeige-LEDs
5. Netzkabel
6. Antihafbeschichtete Grillplatten
7. Standfüße

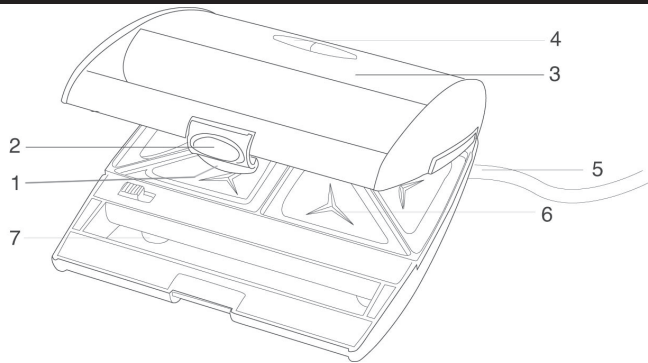

Netzanschluss

Bevor Sie das Gerät in Betrieb nehmen, stellen Sie bitte sicher, dass die auf dem Gerät angegebene Betriebsspannung mit der Netzspannung Ihres Haushalts übereinstimmt.

Wichtige Sicherheitshinweise

Tauchen Sie dieses Gerät niemals in Wasser oder andere Flüssigkeiten.

Wenn Sie ein Elektrogerät benutzen, befolgen Sie bitte immer folgende grundlegende Sicherheitsbedingungen:

1. Lesen Sie alle Anweisungen sorgfältig durch.
2. Berühren Sie keine heißen Oberflächen und hüten Sie sich vor heißem Dampf, der während des Betriebes aus dem Gerät austreten kann.
3. Zum Schutz vor einem elektrischen Schlag tauchen Sie niemals Netzkabel, Stecker oder das Gerät in Wasser oder andere Flüssigkeiten.
4. Benutzen Sie keine Metallgegenstände, Messer, Gabeln oder ähnliche Werkzeuge, da diese die beschichteten Heizplatten beschädigen würden.
5. Kinder sollten jederzeit beaufsichtigt werden, um sicherzustellen, dass sie nicht mit diesem Gerät spielen.
6. Lassen Sie dieses Gerät während des Betriebs niemals unbeaufsichtigt.
7. Verwenden Sie keine vom Hersteller nicht zugelassenen Zubehörteile beim Grillen mit diesem Gerät, sie könnten gefährlich sein und zu Schäden führen.
8. Ziehen Sie den Netzstecker aus der Netzsteckdose, wenn Sie das Gerät nicht benutzen oder bevor Sie es säubern.
9. Legen Sie keine Gegenstände auf den Sandwichmaker, während das Gerät heiß ist oder sich in Betrieb befindet.
10. Falls das Netzkabel beschädigt sein sollte, muss es vom Hersteller oder in einer qualifizierten Fachwerkstatt ersetzt werden, um Gefahren zu vermeiden.
11. Dieses Gerät ist nicht für den Gebrauch im Freien geeignet.

Weltbild

12. Lassen Sie das Netzkabel niemals über die Kante eines Tisches oder einer Arbeitsplatte hängen oder in Kontakt mit heißen Oberflächen kommen.
14. Versuchen Sie nicht, das Gerät selbst zu reparieren. Fragen Sie immer in einer qualifizierten Fachwerkstatt um Hilfe. Um Gefahren zu vermeiden, lassen Sie ein abgenutztes oder beschädigtes Kabel stets vom Hersteller oder in einer qualifizierten Fachwerkstatt durch ein Kabel desselben Typs ersetzen.
15. Kinder oder Personen, denen es an Wissen oder Erfahrung im Umgang mit dem Gerät mangelt, oder die in ihren körperlichen, sensorischen oder geistigen Fähigkeiten eingeschränkt sind, dürfen das Gerät nicht ohne Aufsicht oder Anleitung durch eine für ihre Sicherheit verantwortliche Person benutzen. Kinder müssen bei Nutzung beaufsichtigt werden, damit sie nicht mit dem Gerät spielen.
16. Dieses Gerät ist für den Gebrauch im Haushalt oder ähnlichen Einrichtungen geeignet.

Bewahren Sie diese Bedienungsanleitung sicher auf.

Vor der Erstinbetriebnahme dieses Gerätes

Bevor Sie Ihren Sandwichmaker zum ersten Mal benutzen, säubern Sie bitte das Gerät und die Heizplatten, wie weiter unten im Punkt »Reinigung« beschrieben. Geben Sie mit einem Pinsel etwas Bratöl auf die Platten. Erhitzen Sie das Gerät bei geöffnetem Deckel etwa 5 Minuten lang. Ziehen Sie nun den Netzstecker aus der Steckdose und lassen Sie das Gerät vollständig abkühlen. Entfernen Sie danach überschüssiges Öl mit Küchenpapier. Der Sandwichmaker ist nun betriebsbereit. Wenn Sie den Sandwichmaker zum ersten Mal benutzen, werden Sie etwas Rauchentwicklung bemerken. Dies ist normal und basiert auf dem ersten Erhitzen der inneren Teile des Gerätes.

Bedienung

Bitte lesen Sie sämtliche Anweisungen sorgfältig durch, bevor Sie dieses Gerät benutzen.

Getoastete Sandwiches zubereiten

1. Schließen Sie den Deckel des Sandwichmaker.
2. Stecken Sie den Netzstecker in eine Netzsteckdose. Die rote LED leuchtet auf und zeigt an, dass sich das Gerät aufheizt. Wenn die richtige Betriebstemperatur erreicht wurde, leuchtet die rote LED weiter, und zusätzlich leuchtet die grüne LED auf. Diese grüne LED wird immer wieder an- und ausgehen (Temperaturkontrolle).
3. Während sich der Sandwichmaker aufheizt, können Sie Brot und Zutaten vorbereiten.
4. Um golden-knusprige Sandwiches zu erhalten, streichen Sie die Außenseiten des Brots mit Butter ein. Verwenden Sie keine Brotaufstriche, die zum Toasten nicht geeignet sind. Verwenden Sie immer Brot der passenden Größe, das auf die Heizplatten passt. Geben Sie mit einem Löffel die Füllung Ihrer Wahl zwischen die ungebutterten Seiten des Brotes. Achten Sie darauf, dass die Sandwiches gleichmäßig gefüllt sind, um eine gleichmäßige Bräunung zu erzielen.
5. Öffnen Sie den Sandwichmaker, indem Sie die Griff-Verriegelung nach außen ziehen und dann den Deckel anheben.
6. Legen Sie die Sandwiches in das Gerät.
7. Schließen Sie den Deckel, verwenden Sie einen Holzlöffel, um die Sandwiches gegebenenfalls an der Stelle zu halten. Wenden Sie beim Schließen des Deckels keine Gewalt an. Falls sich der Deckel schwer schließen lässt, könnten Sie eventuell zu viel Füllung benutzt haben oder die Brotscheiben sind zu dick.
8. Lassen Sie das Sandwich 3 – 8 Minuten tosten, je nach Geschmack und bis rohe Zutaten (z.B. Schinken) vollständig durchgegart sind. Alternativ dazu können Sie diese vor dem Toasten natürlich auch vorgaren. Vorsicht vor heißem Dampf, der auf der Vorderseite des Gerätes austreten kann.

- Öffnen Sie den Sandwichmaker und nehmen Sie die Sandwiches heraus. Verwenden Sie hierfür kein Besteck aus Metall, da dies die beschichteten Platten beschädigen könnte.
- Nach dem Toasten ziehen Sie den Netzstecker aus der Steckdose und lassen das Gerät abkühlen.

Gebäck und Snacks zubereiten

- Vorgefertigte Gebäck-Teige wie z.B. gefrorener Blätterteig sind ideal, um schnelle und einfache Snacks zuzubereiten.
- Legen Sie ein Blätterteigstück passender Größe auf die vorgeheizte Grillplatte Ihres Sandwichmakers.
- Drücken Sie Vertiefungen in den Blätterteig und geben Sie mit einem Löffel eine beliebige Füllung darauf, wie z.B. Apfel(-Mus), Ricotta-Käse oder Gemüse.
- Legen Sie nun noch ein Blätterteigstück darauf und schließen Sie den Deckel.
- Backen Sie den Snack solange, bis der Blätterteig goldbraun und die Füllung gar ist.

Wichtig

Vorsicht beim Verzehr von allem, was im Sandwichmaker zubereitet wurde, da manche Füllungen wie z.B. Käse oder Marmelade äußerst heiß sind und bei zu schnellem Verzehr zu Verbrennungen im Mund führen können.

Kundenservice

Sollten Sie Fragen zu dem Artikel haben, wenden Sie sich bitte an unseren Kundenservice:

Verlagsgruppe Weltbild GmbH
Steinerne Furt
86167 Augsburg

Telefon: 0180 - 53 54 327

(14 Cent/Min, Festnetz; max. 42 Cent/Min, Mobilfunk)

E-Mail: info@weltbild.de

Weltbild

Reinigung

Ziehen Sie zuerst den Netzstecker aus der Steckdose, bevor Sie mit dem Reinigen beginnen. Säubern Sie den Sandwichmaker nicht unter laufendem Wasser und tauchen Sie das Gerät nicht in Wasser oder andere Flüssigkeiten. Zum Säubern warten Sie bitte, bis die Heizplatten vollständig abgekühlt sind und wischen dann das Gerät mit einem feuchten Tuch und (falls nötig) ein wenig Spülmittel ab. Danach bitte das Gerät sorgfältig abtrocknen.

Lagerung

Wenn das Gerät abgekühlt ist, kann das Netzkabel um das Gerät gewickelt werden.

Technische Daten

Netzspannung: 220 – 240 V ~ 50 Hz

Leistung: 686 – 817 Watt

Altgeräte-Entsorgung

Dieses Produkt am Ende der Lebensdauer nicht in den normalen Haushaltsabfall geben, sondern an einem Recycling-Sammelpunkt für elektrische und elektronische Geräte abgeben. Das Symbol auf dem Produkt, der Bedienungsanleitung oder der Verpackung weist darauf hin.



EG-Konformitätserklärung

Für folgendes Erzeugnis

Bezeichnung

Sandwichmaker »3 in 1«

wird bestätigt, dass es den Schutzanforderungen entspricht, die in der Richtlinie der Europäischen Gemeinschaft zur elektromagnetischen Verträglichkeit 2004/108/EG festgelegt sind.

Diese Erklärung gilt für alle identischen Exemplare des Erzeugnisses, die nach den beigefügten Entwicklungs-, Konstruktions- und Fertigungszeichnungen und Beschreibungen, die Bestandteil dieser Erklärung sind, hergestellt werden.

Zur Beurteilung des Erzeugnisses hinsichtlich der elektromagnetischen Verträglichkeit wurden folgende einschlägige harmonisierte europäische Normen herangezogen, deren Fundstellen im Amtsblatt der Europäischen Gemeinschaft veröffentlicht wurden:

Normen:

EN60335-2-9/A12:2007

EN60335-1/A13:2008

EN62233:2008

Diese Erklärung wird verantwortlich für folgenden Hersteller/Importeur abgegeben:

Unternehmensbezeichnung: Verlagsgruppe Weltbild
Anschrift: Steinerne Furt 70, 86167 Augsburg
Telefon: 0180 - 53 54 327
Name des Unterzeichners: Walter Leberle
Stellung im Unternehmen: Qualitätssicherung

Augsburg

Ort

14.01.2011

Datum



rechtsverbindliche Unterschrift