

DK DIGITAL

Bedienungsanleitung



CD Micro Anlage
mit SD/MMC-Karten- & USB-Unterstützung

CDM-300

Vielen Dank . . .

. . . dass Sie sich für eine unserer CD Micro Anlagen entschieden haben. Zu Ihrer eigenen Sicherheit, und um Ihnen den gesamten Funktionsumfang nahe zu bringen, lesen Sie bitte diese Anleitung sorgfältig durch und bewahren Sie sie für späteres Nachschlagen auf. Sollten Sie das Gerät einmal weitergeben, so geben Sie dem Käufer bitte auch diese Anleitung mit.

www.dk-digital.com

© 2006 Copyright, Hersteller: DK digital GmbH

Wichtige Hinweise, bitte beachten!

- Dieses Gerät ist zum Abspielen von CD's, zum Empfang von Radio-Sendungen, sowie zur Wiedergabe geeigneter Audiodateien von SD- bzw. MMC-Speicherkarten bestimmt. Bei **bestimmungswidrigem Gebrauch besteht Gefahr für Leib und Leben** durch elektrischen Schlag. Das Gerät darf nicht **bestimmungswidrig** oder entgegen der in dieser Anleitung beschriebenen Weise eingesetzt werden.
- Öffnen Sie niemals das Gehäuse Ihrer Stereoanlage. Es finden sich keinerlei Bedienelemente darin. Überlassen Sie **eventuelle Reparaturen** einer qualifizierten Fachwerkstatt.
- Um die **Gefahr eines elektrischen Schlages** zu vermeiden, darf dieses Gerät niemals in feuchten Räumen (z. B. Badezimmer) betrieben werden. Auch darf diese Anlage nur innerhalb geschlossener Räume betrieben werden.
- Das Gerät ist für den Betrieb mit einer Netz-Wechselspannung von **AC230V~/50Hz** vorgesehen. Versuchen Sie niemals, das Gerät mit einer anderen Spannung zu betreiben.
- Um das Gerät herum muß eine ausreichende **Luftzirkulation** gewährleistet sein, sonst kann das Gerät überhitzen und wird beschädigt.
- Sollten **metallische Gegenstände oder Flüssigkeiten** in das Gerät gelangen, trennen Sie es sofort vom 230V-Netz und fragen Sie Ihren Händler um Rat.
- Lassen Sie niemals **Kinder** mit den Geräten spielen oder etwas in etwaige Öffnungen stecken. Sonst besteht Lebensgefahr durch elektrischen Schlag.
- Stellen Sie das Gerät nicht in der Nähe von **starken Magnetfeldern, Wasser** oder **Hitzequellen** auf. Lassen Sie es auch nicht längere Zeit in direktem **Sonnenlicht** stehen. Vermeiden Sie Standorte mit starker **Staubentwicklung** oder **schlechter Belüftung**. Setzen Sie das Gerät nicht **mechanischen Vibrationen** oder Stößen aus.
- Dieses Gerät arbeitet mit einem unsichtbaren „**Klasse-1-Laser**“ zur Abtastung des Tonträgers. Setzen Sie niemals Ihre Augen diesem für das **menschliche Auge** gefährlichen Laserstrahl aus.
- Wenn Sie das Gerät in die **Betriebsbereitschaft** (Standby) abschalten, wird es **nicht vom 230V-Netz getrennt**. Ziehen Sie immer dann den Netzstecker aus der Steckdose, wenn Sie die Anlage längere Zeit nicht benutzen.
- Wenn Sie dieses Gerät von einem kalten Platz an einen warmen Platz bringen, kann sich durch **Kondensation im Inneren Feuchtigkeit** bilden. In diesem Fall kann es zu Fehlfunktionen im CD-Betrieb kommen. Warten Sie dann bei geöffnetem CD-Fach ca. 30 min, bis die Feuchtigkeit verdunstet ist.
- Berühren Sie niemals ein Netzkabel mit feuchten oder nassen Händen! Benutzen Sie niemals ein beschädigtes Netzkabel! Dabei besteht **Stromschlaggefahr**.
- Nachdem Sie den Stecker des Netzkabels aus der Steckdose gezogen haben, können Sie mit einem weichen trockenen oder leicht mit Wasser angefeuchteten Tuch das **Gerätegehäuse reinigen**. Verwenden Sie keine scharfen Reinigungsmittel!



Übersicht der Bedienelemente

... auf der Fernbedienung (FB):

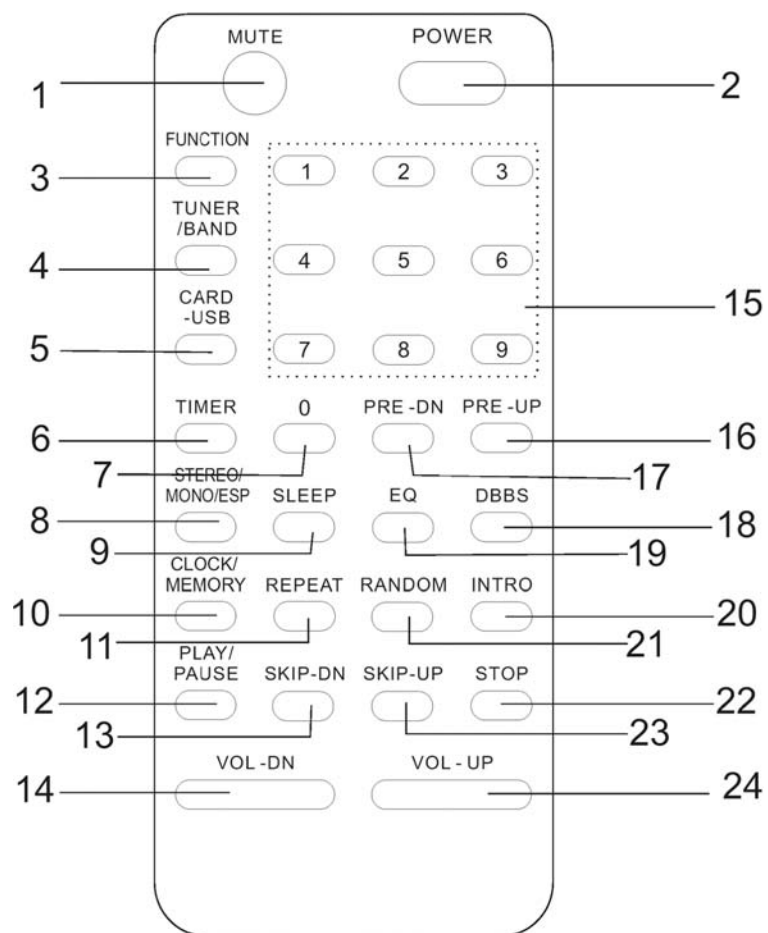

- | | |
|--------------------|---|
| 1. MUTE | - Stummschaltung |
| 2. POWER | - Ein- / Ausschalter |
| 3. FUNCTION | - Funktionsumschalter CD - Radio - Wiedergabe von Speicherkarte |
| 4. TUNER/BAND | - schaltet das Gerät auf Radiobetrieb um, wechselt das Radioband |
| 5. CARD/USB | - schaltet das Gerät auf Speicherkartenbetrieb um |
| 6. TIMER | - aktiviert bzw. deaktiviert den Timer-Betrieb |
| 7. 0 | - Zifferntaste „0“ |
| 8. STEREO/MONO/ESP | - im Radiobetrieb: UKW-Mono/Stereo-Umschaltung
im MP3-Betrieb: Suchfunktion / ID3 Tags aktivieren |
| 9. SLEEP | - aktiviert den Abschalttimer |
| 10. CLOCK/MEMORY | - im CD-Betrieb: leitet die Programmierung einer Abspielreihenfolge ein,
im Radio-Betrieb: zum Abspeichern der Stationen |
| 11. REPEAT | - steuert die Wiederholfunktion |
| 12. PLAY/PAUSE | - startet bzw. hält die Wiedergabe bei CD- oder Kartenbetrieb an |
| 13. SKIP-DN | - Titelsprung zurück, Suchlauf rückwärts, Senderabstimmung abwärts |
| 14. VOLUME DN | - verringert die Lautstärke |
| 15. 1 - 9 | - Zifferntasten 1 - 9 |
| 16. PRE-UP | - im Radiobetrieb: Stationsspeicher aufwärts aufrufen,
im MP3-Betrieb: Album-Ordner aufwärts auswählen |
| 17. PRE-DN | - im Radiobetrieb: Stationsspeicher abwärts aufrufen,
im MP3-Betrieb: Album-Ordner abwärts auswählen |
| 18. DBBS | - schaltet das Dynamische Bass Boost System ein / aus |
| 19. EQ | - ruft die Equalizer-Voreinstellungen auf |
| 20. INTRO | - spielt die jeweils ersten 10 Sekunden einer CD an |
| 21. RANDOM | - startet die Zufallswiedergabe bei CD- und Kartenwiedergabe |
| 22. STOP | - beendet die CD- und Kartenwiedergabe |
| 23. SKIP-UP | - Titelsprung vor, Suchlauf vorwärts, Senderabstimmung aufwärts |
| 24. VOLUME UP | - erhöht die Lautstärke |

... vorne am Gerät:

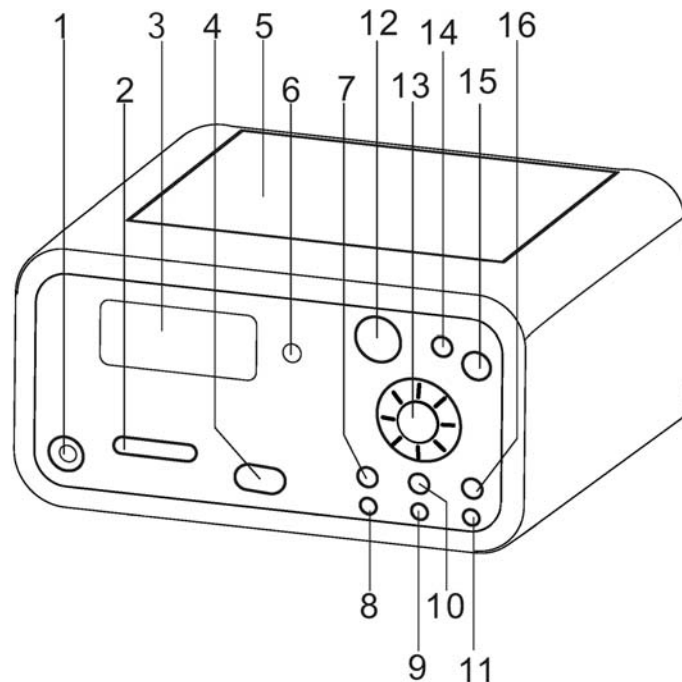

- | | |
|---------------------|--|
| 1. PHONES | - Kopfhörerausgang |
| 2. SD CARD | - Einschub für SD- / MMC-Speicherkarten |
| 3. Display | - Anzeigefeld für Betriebsinformationen |
| 4. USB | - USB-Anschluss |
| 5. CD-Fachabdeckung | |
| 6. Infrarot Sensor | - empfängt die Signale der Fernbedienung |
| 7. MEMORY | - leitet die Programmierung einer Abspielreihenfolge ein |
| 8. REPEAT | - steuert die Wiederholungsfunktion |
| 9. | - Titelsprung zurück, Suchlauf rückwärts, Senderabstimmung abwärts |
| 10. | - Titelsprung vor, Suchlauf vorwärts, Senderabstimmung aufwärts |
| 11. STOP | - beendet die CD-Wiedergabe |
| 12. STANDBY/ON | - Ein- / Ausschalter |
| 13. VOLUME | - Lautstärkeregelung |
| 14. FUNCTION | - Funktionsumschalter CD - Radio - Wiedergabe von Speicherkarte |
| 15. BAND | - Umschalter für Radiofrequenzband |
| 16. PLAY / PAUSE | - CD- bzw. Karten-Wiedergabe starten / anhalten |

... hinten am Gerät:

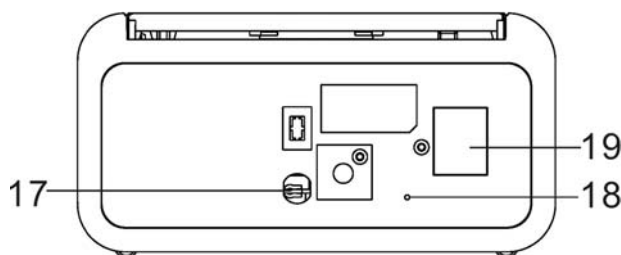

- 17. Netzkabel
- 18. UKW-Wurfantenne
- 19. Lautsprecherausgänge

Auspacken und aufstellen



Sie können Ihre neue Stereoanlage auf einer stabilen, ebenen Fläche aufstellen. Der Aufbauort sollte sich in der Nähe einer ordnungsgemäß angeschlossenen Netzsteckdose befinden. Um eine ausreichende Stabilität und Belüftung zu gewährleisten darf das Gerät nicht auf weichen Oberflächen (z.B. Teppiche) betrieben werden. Etwaige Belüftungsöffnungen des Gerätes dürfen nicht durch Zeitungen, Vorhänge etc. verdeckt werden.

Die Fernbedienung

Nehmen Sie die Fernbedienung (FB) aus der Verpackung. Öffnen Sie das Batteriefach auf ihrer Rückseite. Legen Sie gemäß der Zeichnung innen auf dem Batteriefachdeckel 2 x 1,5V Batterien der Größe „AAA“ ein. Bitte beachten Sie die Polarität, andernfalls wird die Fernbedienung nicht funktionieren und kann beschädigt werden. Die erste Batterie schieben Sie bitte in die obere Gehäusehälfte, damit Sie die zweite Batterie einsetzen können. Für höchste Lebensdauer sollten Sie Alkaline Batterien verwenden. Schließen Sie das Batteriefach wieder.

Funktioniert die FB nur noch unzuverlässig, wechseln Sie bitte beide Batterien gegen neue gleichen Typs aus. Richten Sie die Fernbedienung auf das Gerät, wenn Sie deren Funktionen aufrufen. Dabei dürfen sich keine größeren Gegenstände zwischen der Fernbedienung und dem Empfänger am Gerät befinden.

Wenn Sie die Fernbedienung einige Wochen oder länger nicht benutzen, entfernen Sie bitte die Batterien, damit sie nicht auslaufen und die Fernbedienung beschädigen können.

Batterien gehören nicht in den Hausmüll. Bitte geben Sie verbrauchte Batterien bei zuständigen Sammelstellen ab, oder dort, wo Sie die neuen Batterien gekauft haben. Werfen Sie Batterien niemals ins Feuer.

Die Verbindungen herstellen

1. Verbinden Sie das Kabel *der* Lautsprecherbox, die Sie rechts aufstellen wollen, mit dem SPEAKER-Ausgang „R“ auf der Geräterückseite. Verbinden Sie das Kabel *der* Lautsprecherbox, die Sie links aufstellen wollen, mit dem SPEAKER-Ausgang „L“.
2. Führen Sie abisolierte Ende des jeweiligen Lautsprecherkabels in die entsprechende Lautsprecherklemme und schließen Sie sie. Achten Sie darauf, dass Sie die rote Ader mit der roten Klemme verbinden, und die schwarze Ader mit der schwarzen Klemme. Andernfalls wird der Klang negativ beeinflusst und der betroffene Lautsprecher kann beschädigt werden.
3. Verbinden Sie den Stecker des Netzkabels mit einer ordnungsgemäß angeschlossenen Netzsteckdose (230V~/50Hz). Das Gerät befindet sich nun in der Betriebsbereitschaft (Standby), so dass Sie es mit der FB einschalten können.

Zur Bedienung der Stereoanlage

Allgemeines

Uhrzeit einstellen

Im Standby-Betrieb können Sie die Uhrzeit einstellen.

1. Drücken Sie dazu die **CLOCK/MEMORY**-Taste für 3 Sekunden. Im Display erscheint dann „24 HOUR“ und zeigt an, dass die Zeitanzeige im 24-Stunden-Format arbeitet.
2. Möchten Sie das Anzeigeformat auf 12-Stunden umschalten, drücken Sie bitte die ◀ oder ▶ Taste. Zur Bestätigung drücken Sie die CLOCK/MEMORY-Taste.
3. Im Display erscheint „00:00“ und Sie können mit den ◀ / ▶ Tasten die Stundenzahl der aktuellen Uhrzeit eingeben. Zur Bestätigung drücken Sie die CLOCK/MEMORY-Taste.
4. Jetzt können Sie mit den ◀ / ▶ Tasten die Minutenzahl der aktuellen Uhrzeit eingeben. Zur Bestätigung drücken Sie die CLOCK/MEMORY-Taste, die Uhrzeit ist nun eingespeichert.

Einschalten

Um das Gerät einzuschalten, drücken Sie die **STANDBY/ON**-Taste am Gerät oder **POWER** - Taste der Fernbedienung. Das blaue Display wird nun beleuchtet und das Gerät ist in Betrieb. Sie wechseln die Betriebsart, indem Sie wiederholt die **FUNCTION**-Taste drücken.

Lautstärke ändern

Um die Lautstärke zu erhöhen, drehen Sie den **VOLUME**-Regler am Gerät im Uhrzeigersinn. Um die Lautstärke zu verringern, drehen Sie ihn entgegengesetzt. Alternativ können Sie die Lautstärke auch über die **VOL-UP / DN**-Tasten der Fernbedienung regeln. Um den Ton stumm zu schalten, drücken Sie die **MUTE** - Taste. Drücken Sie die Taste erneut, um den Ton wieder einzuschalten.

Klangvoreinstellungen

Wir haben verschiedene Klangvoreinstellungen in das Gerät programmiert, die Sie der gerade gespielten Musik entsprechend aufrufen können. Drücken Sie dazu wiederholt die **EQ** - Taste, um die Einstellungen *CLASSIC*, *ROCK*, *POP*, *JAZZ* zu aktivieren. Beim ersten Drücken dieser Taste wird die aktuelle Einstellung angezeigt. *PASS* steht für „Passiv“ (neutral).

Kopfhörer

An den Kopfhörerausgang können Sie einen Kopfhörer mit einem 3,5mm Klinkenstecker anschließen. Bei Kopfhörerbetrieb werden die Lautsprecher automatisch abgeschaltet.

Seien Sie vorsichtig mit Ihrem Gehör. Überhöhte Lautstärke im Kopfhörer kann die Hörfähigkeit Ihrer Ohren nachhaltig und dauerhaft beeinträchtigen.

DBBS

Sollten Sie eine verstärkte Wiedergabe der tiefen Frequenzen wünschen, können Sie die **DBBS**-Taste drücken. Drücken Sie die Taste erneut, um die Funktion wieder zu deaktivieren.

Ausschalten

Um das Gerät auszuschalten, drücken Sie wieder die **STANDBY/ON**- bzw. die **POWER**-Taste. Dadurch wird das Gerät nicht vom 230V-Netz getrennt und verbraucht somit weiterhin etwas Strom. Sollten Sie das Gerät für eine längere Zeit nicht gebrauchen, ziehen Sie den Netzstecker aus der Steckdose, um das Gerät vom Netz zu trennen.

CD / MP3 - Betrieb

Dieses Gerät spielt prinzipiell sowohl Audio-CDs als auch am Computer gebrannte CD-R(W) Medien mit Dateien im MP3-Format ab. Dabei werden Bitraten von 8-320 kbps unterstützt. **Aufgrund der verschiedensten Sorten von Rohlingen, Computertypen, Betriebssystemen, Brennsoftware und -verfahren kann aber nicht garantiert werden, dass jede „gebrannte“ Disc einwandfrei wiedergegeben wird.** Das Gerät spielt keine CD-ROM oder DVD-Medien ab.

Wenn Sie eine MP3-Disc abspielen leuchtet im Display die „ESP“-Anzeige und zeigt Ihnen an, dass die Wiedergabe selbst bei kleineren Erschütterungen des Gerätes ohne Unterbrechung fortgesetzt wird.

Zum Umgang mit CDs

- Fassen Sie CD's nur an den Kanten an, um Finger Spuren und Verunreinigungen zu vermeiden.
- Verunreinigte CD's wischen Sie mit einem leicht angefeuchteten, fusselfreien weichen Lappen vorsichtig von der Mitte nach außen hin ab. Kreisende Bewegungen vermeiden! Verwenden Sie keine Lösungsmittel, da sonst die CD beschädigt werden kann.
- Verzichten Sie auf Beschriftungen und Aufkleber auf Ihren CD's. Dies könnte zu Unwuchten führen, die das Abspielen und das Gerät beeinträchtigen.

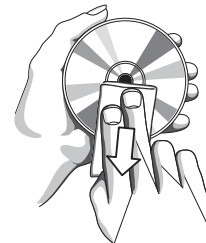

Disc's wiedergeben

- Drücken Sie ggf. wiederholt die **FUNCTION** - Taste, bis „CD“ im Display angezeigt wird.
- Öffnen Sie das CD-Fach, indem Sie vorsichtig auf die mit „PUSH OPEN“ bezeichnete Stelle drücken. Legen Sie die CD mit der beschrifteten Seite nach oben auf den Zapfen des CD-Tellers.
- Schließen Sie das CD-Fach, indem Sie den CD-Fachdeckel vorsichtig per Hand niederdrücken und durch leichten Druck auf die „PUSH OPEN“-Fläche einrasten lassen. Das Gerät liebt nun die CD ein. Danach zeigt das Display die Anzahl der Titel auf der CD an.
- Um die Wiedergabe zu starten, drücken Sie die **PLAY / PAUSE** - Taste. Nun zeigt das CD-Display die jeweils gespielte Titelnummer sowie die abgelaufene Titelspielzeit an. Ein weiterer Druck dieser Taste hält die Wiedergabe an und die Spielzeitanzeige blinkt. Ein erneutes Drücken setzt die Wiedergabe fort.
- Sie brechen die Wiedergabe ab, indem Sie die **STOP** - Taste drücken. Nun wird wieder die Anzahl der CD-Titel angezeigt. Drücken Sie immer erst die STOP - Taste, bevor Sie das CD-Fach öffnen.

Titel anwählen / Suchlauf

Mit einem kurzen Druck auf die SKIP-DN (⏮) oder SKIP-UP (⏭) Taste können Sie während der Wiedergabe vorwärts oder rückwärts die CD-Titel anwählen. Das CD-Display zeigt Ihre Wahl an. Halten Sie eine dieser beiden Tasten gedrückt, so aktivieren Sie den Suchlauf (Wiedergabe mit hoher Geschwindigkeit). Ist die gewünschte Stelle erreicht, lassen Sie die Taste los. Die Wiedergabe wird dann mit normaler Geschwindigkeit fortgesetzt. Der Ton wird während des Suchlaufs stumm geschaltet.

Beim Abspielen von MP3-CDs können Sie über den Anfangsbuchstaben der Titelnamen nach Musikstücken suchen lassen. Drücken Sie dazu die STEREO / MONO / ESP - Taste. Dann stellen Sie mit den SKIP-DN (⏮) / SKIP-UP (⏭) Taste den Anfangsbuchstaben des gesuchten Titels ein. Sofort erscheint der Titelname im Display. Drücken Sie die PLAY / PAUSE - Taste, um diesen Titel dann abzuspielen.

Titel wiederholen

Wenn Sie während der Wiedergabe einmal die **REPEAT** - Taste drücken, erscheint „REPEAT“ im Display, und der gerade gespielte Titel wird nach seinem Ende wiederholt. Nach zweimaligem Drücken wird die gesamte Disc wiederholt abgespielt und „REPEAT ALL“ angezeigt. Der oder die Titel werden solange wiederholt, bis durch ein weiteres Betätigen der REPEAT-Taste der Wiederholungs-Modus beendet wird, oder die Wiedergabe abgebrochen wird.

Titelfolge programmieren

Sie können die Wiedergabe der Titel in einer von Ihnen programmierten Reihenfolge von bis zu 64 Titeln abspielen lassen.

- Stoppen Sie dazu die Wiedergabe und drücken Sie die **MEMORY** - Taste. Im Display erscheint die „MEMORY“-Anzeige und fordert Sie auf, den ersten Titel einzugeben.
- Wählen Sie dazu mit den SKIP-DN (⏮) oder SKIP-UP (⏭) Tasten den ersten zu speichernen Titel aus.
- Drücken Sie die MEMORY - Taste, um den Titel zu speichern. Die Anzeige „P02“ im Display zeigt Ihnen an, dass Sie jetzt den 2. Titel wie beschrieben speichern können. Wiederholen Sie diese Schritte, bis alle gewünschten Titel eingegeben sind.
- Drücken Sie die PLAY / PAUSE - Taste, um das Abspielen des Programms zu starten.
- Wenn Sie die STOP - Taste drücken, beendet dies die Wiedergabe und das Gerät verlässt den Programm-Betrieb, das Programm bleibt aber gespeichert.
- Sie löschen das Programm, indem Sie im Programm-Betrieb die STOP - Taste drücken, das CD-Fach öffnen oder auf eine andere Signalquelle umschalten. Die MEMORY - Anzeige im Display erlischt.

Anspielfunktion

Sie können alle Titel der CD für jeweils für 10 Sekunden anspielen lassen. Drücken Sie dazu die INTRO-Taste. Sie beenden die Anspielfunktion und kehren zur normalen Wiedergabe zurück, indem Sie erneut die INTRO-Taste drücken.

Zufallswiedergabe

Möchten Sie das Gerät die Titel in zufälliger Reihenfolge abspielen lassen, drücken Sie die **RANDOM** - Taste. Im Display erscheint die Anzeige „RANDOM“. Drücken Sie diese Taste erneut, um die Zufallswiedergabe zu beenden. Die Titel werden dann wieder in der normalen Reihenfolge abgespielt.

Wiedergabe von USB / SD-MMC Flash-Speicher



Das Gerät ist mit einem Karteneinschub für Flash-Speicherkarten der Formate SD und MMC sowie einem USB-Anschluss ausgerüstet. Sie können diese Schnittstellen nutzen, um MP3-Dateien abzuspielen. Haben Sie beide Schnittstellen bestückt, wird der Kartenleser vom Gerät bevorzugt.

- Drücken Sie ggf. wiederholt die **FUNCTION** - Taste, bis „*CARD - USB*“ im Display angezeigt wird.
- Verbinden Sie das USB-Speichermedium mit den USB-Anschluss oder setzen Sie eine SD oder MMC Karte mit der beschrifteten Seite nach oben zeigend in den Karteneinschub.
- Das Display zeigt nun die Gesamtzahl der abspielbaren Dateien an.
- Drücken Sie die PLAY/PAUSE - Taste, um die Wiedergabe zu beginnen. Im Display wird Ihnen die Titelnummer und die abgelaufene Titelspielzeit angezeigt. Wenn Sie die STEREO / MONO / ESP - Taste für eine Sekunde gedrückt halten, zeigt das Display stattdessen die ID3-Tags an, das sind die in der Datei gespeicherten Informationen über den Interpreten und den Titelnamen.
- Mit den SKIP-DN (⏮) oder SKIP-UP (⏭) Tasten wählen Sie die Dateien aus.
- Sind die Dateien in mehreren Unterverzeichnissen (Ordnern) gespeichert, drücken Sie die STEREO / MONO / ESP - Taste, um die Ordner-Namen anzeigen zu lassen. Mit den SKIP-DN (⏮) / SKIP-UP (⏭) Tasten wählen Sie die Ordner aus. Wenn der gewünschte angezeigt wird, drücken Sie die PLAY / PAUSE - Taste. Die Wiedergabe beginnt nun mit ersten Titel im ausgewählten Ordner.
- Wenn gewünscht, können Sie die Wiederholfunktion wie bei der CD-Wiedergabe beschrieben einsetzen. Allerdings bietet das Gerät zusätzlich noch die Wiederhol-Option „ALBUM“ an, bei der dann nur die Dateien des aktuellen Unterverzeichnisses (Ordner) wiedergegeben werden.
- Drücken Sie die STOP - Taste, um die Wiedergabe zu beenden.

Hinweis: Wegen der vielen verschiedenen Formate, Spezifikationen und Herstellern von Flashspeichermedien, können wir nicht garantieren, dass jedes Speichermedium abgespielt werden kann. Die Wiedergabe von Festplatten, die mit dem USB-Anschluss verbunden sind, ist nicht möglich.

Radio-Betrieb

- Drücken Sie ggf. wiederholt die **FUNCTION** - Taste, bis „*TUNER*“ im Display angezeigt wird.
- Für UKW-Empfang müssen Sie die Wurfantenne an der Geräterückseite ganz abwickeln und eine günstige Ausrichtung ermitteln. Für den Empfang von MW-Sendern besitzt das Gerät eine eingebaute Antenne. Bei gestörtem MW-Empfang drehen Sie also bitte das Gerät in eine günstigere Richtung.
- Drücken Sie die **TUNER / BAND** - Taste, um das gewünschte Frequenzband FM (UKW) oder AM (MW) auszuwählen, je nachdem, auf welchem Sie Sender hören möchten.
- Mit Hilfe de SKIP-DN (⏮) oder SKIP-UP (⏭) Tasten wählen Sie nun die Sender aus. Drücken Sie dazu kurz die SKIP-UP (⏭) Taste, um manuell Sender auf einer höheren als der gerade im Display angezeigten Frequenz zu suchen. Drücken Sie kurz die SKIP-DN (⏮) Taste, um manuell Sender auf einer niedrigeren als der gerade im Display angezeigten Frequenz zu suchen.

- Wenn Sie die SKIP-DN (⏮) oder SKIP-UP (⏭) Taste eine Sekunde lang gedrückt halten, startet der Sendersuchlauf abwärts bzw. aufwärts, um den nächsten ausreichend stark einfallenden Sender zu finden. Dann stoppt der Suchlauf und der Sender wird wiedergegeben.
- Beim Empfang von UKW Stereo-Sendungen leuchtet die ((ST)) - Anzeige.

Sender speichern

Wir haben das Gerät mit 40 Programmspeicherplätze (30 x UKW, 10 x MW) ausgestattet, auf denen Sie Ihre Lieblingssender abspeichern können. Und das geht so:

- Stellen Sie den ersten Sender ein, den Sie abspeichern möchten.
- Drücken Sie die CLOCK / MEMORY - Taste, um das Speichern zu beginnen.
- Wählen Sie mit den PRE-DN / PRE-UP - Tasten den gewünschten Speicherplatz aus.
- Drücken Sie wieder die CLOCK / MEMORY - Taste, um den Sender zu speichern.
- Verfahren Sie mit Ihren weiteren Lieblingssendern entsprechend.
- Sie rufen die gespeicherten Sender auf, indem Sie mit den PRE-DN / PRE-UP - Tasten den gewünschten Speicherplatz auswählen.

Timer-Betrieb / Sleep-Timer

Falls Sie die Uhrzeit am Gerät eingestellt haben, können Sie den Timerbetrieb dazu nutzen, das Gerät selbsttätig ein- und wieder abschalten zu lassen, z. B. um sich morgens wecken zu lassen.

- Halten Sie dazu die **Timer** - Taste eine Sekunde lang gedrückt, im Display blinkt dann die Stundenzahl der Einschaltzeit. Mit den SKIP-DN (⏮) / SKIP-UP (⏭) Tasten wählen Sie nun die gewünschte Stunde und bestätigen Ihre Eingabe durch ein kurzes Drücken der TIMER - Taste.
- Nun blinkt die Minutenzahl der Einschaltzeit. Mit den SKIP-DN (⏮) / SKIP-UP (⏭) Tasten wählen Sie die gewünschte Minute und bestätigen Ihre Eingabe durch ein kurzes Drücken der TIMER - Taste.
- Nun blinkt die Stundenzahl der Abschaltzeit. Mit den SKIP-DN (⏮) / SKIP-UP (⏭) Tasten wählen Sie die gewünschte Stunde und bestätigen Ihre Eingabe durch ein kurzes Drücken der TIMER - Taste.
- Nun blinkt die Minutenzahl der Abschaltzeit. Mit den SKIP-DN (⏮) / SKIP-UP (⏭) Tasten wählen Sie die gewünschte Minute und bestätigen Ihre Eingabe durch ein kurzes Drücken der TIMER - Taste.
- Wählen Sie jetzt mit den SKIP-DN (⏮) / SKIP-UP (⏭) Tasten aus, ob das Gerät im CD- oder Radiotrieb eingeschaltet werden soll. Dann drücken Sie wieder die TIMER - Taste.
- Anschließend stellen Sie mit den SKIP-DN (⏮) / SKIP-UP (⏭) Tasten die gewünschte Lautstärke für den Timerbetrieb ein und drücken zum Abschluss die Timer - Taste.

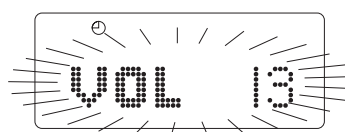
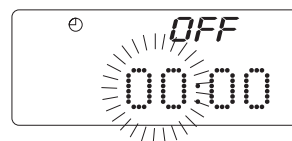
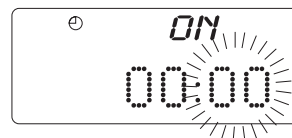
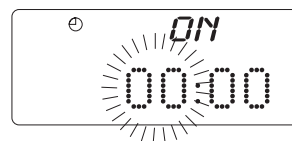

- Jetzt werden im Display nacheinander alle von Ihnen eingestellten Parameter angezeigt. Das Timersymbol ☹ zeigt Ihnen an, dass Ihre Programmierung aktiv ist und das Gerät einschalten wird.
- Sollte Ihnen bei der Programmierung ein Fehler unterlaufen sein (z. B. die gleiche Uhrzeit für Ein- und Abschalten), lesen Sie „*ERROR*“ im Display. Bitte wiederholen Sie Ihre Eingabe dann.
- Nachdem sich das Gerät zur eingegebenen Uhrzeit abgeschaltet hat, bleibt der Timer aktiv, sodass sich das Gerät am folgenden Tag erneut für die programmierten Zeit einschalten wird. Möchten Sie dies nicht, drücken Sie kurz die TIMER - Taste, um den Timer zu deaktivieren.
- Die eingegebenen Zeiten bleiben aber gespeichert, und wenn Sie später erneut die TIMER - Taste drücken, wird die Timerprogrammierung wieder aktiviert. Also:
TIMER - Taste kurz drücken = Timer ein- / ausschalten,
TIMER - Taste lang drücken = Timer-Einstellungen ändern.

Sleep-Timer

Sie können das Gerät nach einer bestimmten Zeit automatisch abschalten lassen. Drücken Sie dazu sofort die **SLEEP** - Taste, bis die Anzahl von Minuten (max. 90) im Display angezeigt wird, für die das Gerät noch eingeschaltet bleiben soll. Im Display wird dann das SLEEP-Symbol angezeigt. Nach Ablauf der Zeit schaltet sich das Gerät in die Betriebsbereitschaft ab.

Hinweise zur Entsorgung

- Gebrauchte Elektro- und Elektronikgeräte dürfen gemäß europäischer Vorgaben [RICHTLINIE 2002/96/EG DES EUROPÄISCHEN PARLAMENTS UND DES RATES vom 27. Januar 2003 über Elektro- und Elektronik-Altgeräte] nicht mehr zum unsortierten Siedlungsabfall gegeben werden. Sie müssen getrennt erfasst werden. Das Symbol der Abfalltonne auf Rädern weist auf die Notwendigkeit der getrennten Sammlung hin.
- Helfen auch Sie mit beim Umweltschutz und sorgen dafür, dieses Gerät, wenn Sie es nicht mehr weiter nutzen wollen, in die hierfür vorgesehenen Systeme der Getrenntsammlung zu geben.
- In Deutschland sind Sie gesetzlich [Gesetz über das Inverkehrbringen, die Rücknahme und die umweltverträgliche Entsorgung von Elektro- und Elektronikgeräten (Elektro- und Elektronikgerätegesetz – ElektroG) vom 16. März 2005] verpflichtet, ein Altgerät einer vom unsortierten Siedlungsabfall getrennten Erfassung zuzuführen. Die öffentlich-rechtlichen Entsorgungsträger (Kommunen) haben hierzu Sammelstellen eingerichtet, an denen Altgeräte aus privaten Haushalten ihres Gebietes für Sie kostenfrei entgegengenommen werden. Möglicherweise holen die rechtlichen Entsorgungsträger die Altgeräte auch bei den privaten Haushalten ab.
- Bitte informieren Sie sich über ihren lokalen Abfallkalender oder bei Ihrer Stadt- oder Ihrer Gemeindeverwaltung über die in Ihrem Gebiet zur Verfügung stehenden Möglichkeiten der Rückgabe.



Fehlerhilfe

Sollten Probleme oder Fehlfunktionen beim Betrieb Ihres Gerätes auftreten, so haben Sie mehrere Möglichkeiten, Hilfe von unserem Support-Center zu bekommen:

- per Telefon (aus Deutschland): 09 00 / 1 39 36 84 (Euro 1,89/min)
- per Fax (aus Deutschland): 0 18 05 / 00 82 38
- per E-mail: info@dk-digital.de

Oder besuchen Sie unsere Website (www.dk-digital.com/support) und füllen das dort bereitgestellte Kontaktformular aus.

Technische Daten

Ausgangsleistung:	-	Dauertonleistung / Musikspitzenleistung
	-	2 x 4 Watt / 2 x 20 Watt
Wellenbereich:	-	MW 522 - 1620 KHz
	-	UKW 87,5 - 108 MHz
Versorgungsspannung:	-	AC230V~ Wechselspannung 50 Hz

© 2006 Copyright
Irrtümer und technische Änderungen vorbehalten
Diese Anleitung ist urheberrechtsgeschützt. Alle Rechte vorbehalten. Weder die
gesamte Anleitung noch Auszüge daraus dürfen ohne unser vorheriges schriftli-
ches Einverständnis reproduziert werden.
DK digital GmbH
40878 Ratingen
Germany
www.dk-digital.com