

# Tischgrill mit Glasdeckel

Art.-Nr. 55 71 523

## BEDIENUNGSANLEITUNG

Vielen Dank, dass Sie sich für den Kauf dieses Produkts entschieden haben. Bitte lesen Sie diese Bedienungsanleitung aufmerksam durch, bevor Sie das Gerät in Betrieb nehmen, und bewahren Sie die Anleitung für späteres Nachschlagen sicher auf.

### Technische Daten

Betriebsspannung: 220-240 V ~ 50/60 Hz

Leistung: 1500-1780 Watt

Grilltemperatur einstellbar  
von 150 °C bis 230 °C

### Einzelteile und Bedienelemente

- A. Hartglasdeckel
- B. Griff für Hartglasdeckel
- C. Öl-Auffangpfanne
- D. Plastik-Basisgehäuse
- E. Griffe der Grillplatte
- F. Thermostat
- G. Grillplatte
- H. Griffriegel
- I. Anschluss für Thermostat

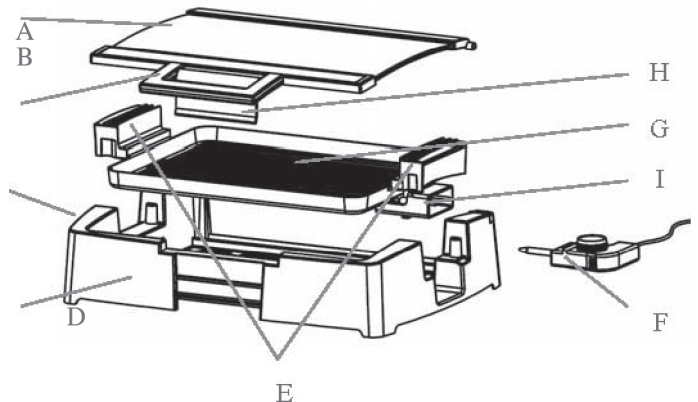

# Wichtige Sicherheitsmaßnahmen

Bei der Benutzung von Elektrogeräten sollten grundlegende Sicherheitsmaßnahmen beachtet werden, so auch die folgenden:

- Anschluss und Betrieb des Geräts dürfen nur gemäß den Angaben auf dem Typenschild durchgeführt werden.
- Arbeiten Sie niemals mit diesem Gerät, wenn Netzstecker oder Netzkabel beschädigt sein sollten, wenn das Gerät nicht ordnungsgemäß funktioniert, wenn es fallen gelassen oder beschädigt wurde. Falls das Netzkabel beschädigt sein sollte, muss es vom Hersteller oder in einer qualifizierten Fachwerkstatt ersetzt werden, um Gefahren zu vermeiden.
- Dieses Gerät ist nicht dafür geeignet, von Personen (auch Kindern) benutzt zu werden, die über eingeschränkte physische, geistige oder sensorische Fähigkeiten verfügen oder denen es an Erfahrung und Fachwissen mangelt – außer sie werden von einer für die Sicherheit verantwortlichen Person beaufsichtigt oder betreffend dieses Gerätes gründlich eingewiesen. Kinder müssen beaufsichtigt werden, damit sie nicht mit dem Gerät spielen. Reinigungs- und Wartungsarbeiten an diesem Gerät dürfen ausschließlich von erwachsenen Personen durchgeführt werden.
- Halten Sie Gerät und Netzkabel stets außer Reichweite von Kindern.
- Dieses Gerät darf nicht mit einem Timer, einer programmierbaren Steckdose oder einer Fernbedienung betrieben werden.
- Ziehen Sie stets den Netzstecker aus der Steckdose, wenn Sie das Gerät nicht mehr benutzen, bevor Sie es reinigen oder wenn das Gerät nicht mehr ordnungsgemäß funktioniert.
- Zum Ausstecken ziehen Sie bitte immer am Netzstecker, nicht am Kabel.
- Halten Sie Netzkabel und Netzstecker immer fern von Hitzequellen.

- Lassen Sie dieses Gerät während des Betriebs niemals unbeaufsichtigt.
- Dieses Gerät ist keine Ablage. Legen Sie niemals Gegenstände auf diesem Gerät ab.
- Dieses Gerät eignet sich nur für die Benutzung im Hause. Benutzen Sie dieses Gerät nicht im Freien.
- Lassen Sie dieses Gerät niemals im Freien oder in feuchter Umgebung stehen.
- Tauchen Sie dieses Gerät niemals in Wasser oder andere Flüssigkeiten.
- Benutzen Sie dieses Gerät nicht mehr, wenn es beschädigt wurde. In diesem Fall bringen Sie es bitte zur Reparatur in eine qualifizierte Fachwerkstatt.
- Der Hersteller ist nicht verantwortlich für Schäden, die durch unsachgemäßes Benutzen dieses Geräts verursacht wurden. Dieses Gerät darf nur für den in dieser Bedienungsanleitung beschriebenen Zweck eingesetzt werden.
- Dieses Gerät wird während des Betriebs sehr heiß. Lassen Sie das Gerät immer zuerst ausreichend abkühlen, bevor Sie es tragen, umstellen oder reinigen.

## Achtung

Das Gehäuse wird während des Betriebs sehr heiß, es besteht Verbrennungsgefahr! Stellen Sie dieses Gerät niemals auf empfindliche Unterlagen (z.B. lackierte Möbel) und halten Sie beim Aufstellen und während des Betriebs einen Abstand von mindestens 70 cm zu brennbaren Materialien (z.B. Vorhängen) ein.

# Bedienung

- Stellen Sie das Gerät niemals auf eine Herdplatte.
  - Sobald das Gerät eingeschaltet wird, leuchtet die Heizanzeige-LED. Diese erlischt, wenn der Grill die erforderliche Hitze erreicht hat, und leuchtet – auch während des Grillens – immer wieder auf, sobald das Thermostat die Heizelemente wieder einschaltet, um die eingestellte Temperatur zu halten.
  - Wenn das Thermostat auf eine höhere Temperatur als 165 °C eingestellt wird, kann es vorkommen, dass Fett oder Öl aus der Pfanne des Geräts spritzen.
  - Verwenden Sie niemals Metallbesteck auf der Grillplatte, dies könnte die Antihaft-Beschichtung beschädigen.
  - Berühren Sie niemals die heiße Grillplatte. Verwenden Sie immer Ofenhandschuhe, wenn Sie das Gerät während des Betriebs oder kurz danach anfassen.
1. Stellen Sie das Gerät auf eine flache, stabile und hitzebeständige Unterlage; halten Sie brennbare Gegenstände vom Gerät fern.
  2. Legen Sie die Öl-Auffangpfanne und die Grillplatte in den Tischgrill ein und schließen Sie danach das Thermostat am Anschluss an. Wenn Sie die Grillplatte wieder aus dem Grill entnehmen möchten, entfernen Sie zuerst den Adapter – danach kann die Platte aus dem Grill entnommen werden.
  3. Stecken Sie den Netzstecker in eine geerdete Netzsteckdose. Der Stromkreis sollte mit einem geerdeten FI-Schutzstromschalter (Fehlerstromschutzschalter) abgesichert sein.
  4. Streichen Sie nach Bedarf etwas Butter, Öl oder Backfett auf die Grillplatte.
  5. Stellen Sie das Thermostat auf die gewünschte Temperatur ein, die Heizanzeige-LED leuchtet auf.
  6. Warten Sie einige Minuten, bis die Heizanzeige-LED erlischt. Die Grillplatte hat nun die gewünschte Temperatur erreicht. Sie können nun das Grillgut auf die Grillplatte auflegen.
  7. Sie können während des Grillens den Deckel schließen oder mit geöffnetem Deckel arbeiten. Wenn Sie mit geschlossenem Deckel arbeiten wollen, drücken Sie den Griffriegel nach unten, der Deckel rastet dann ein. Möchten Sie den Deckel nur kurz öffnen, um bspw. Speisen umzudrehen, können Sie den Deckel hochstellen und anlehnen.
  8. Beim Öffnen des Glasdeckels kann heißer Dampf entweichen, öffnen Sie den Deckel langsam und vorsichtig.

## Tipps:

- Kleine Speisestücke eignen sich besser als große – sie sind schneller gar.
- Die Speisen sollten vor dem Grillen nicht gefroren sein.

## Thermostat

Sie können mit dem Thermostat die Temperatur der Grillplatte einstellen, je höher die Nummer, desto höher die Temperatur.

Die Ziffern haben folgende Bedeutungen:

1. Thermostat an (ca. 150 °C)
2. Warmhalten
3. Grillen bei niedriger Temperatur (z.B. Fisch)
4. Grillen bei mittlerer Temperatur (z.B. Geflügel)
5. Grillen bei maximaler Temperatur (ca. 230 °C)

## Tipps

- Benutzen Sie dieses Gerät nur, wenn es vollständig zusammengebaut wurde.
- Tauchen Sie dieses Gerät niemals in Wasser oder andere Flüssigkeiten, wenn das Thermostat an einer Netzsteckdose angeschlossen ist. Falls dieser Fall eintreten sollte, dürfen Sie das Gerät unter keinen Umständen mehr betreiben. Das Gerät muss dann entsorgt werden.
- Fett und anderes Grillgut kann spritzen und tropfen. Daher sollten Sie dieses Gerät nicht auf empfindlichen Unterlagen aufstellen (z.B. polierte oder lackierte Tischoberflächen, Parkett oder Teppiche).
- Achten Sie auf eine gute Standfestigkeit der Unterlage, auf der Sie den Tischgrill benutzen.
- Achten Sie darauf, dass das Netzkabel so verlegt ist, dass es während des Betriebs nicht gezogen oder berührt werden kann und keine Stolpergefahr besteht.

## Reinigung und Wartung

- Trennen Sie zuerst das Gerät vom Stromkreis.
- Tauchen Sie das Thermostat niemals in Wasser oder andere Flüssigkeiten. Falls dieser Fall eintreten sollte, dürfen Sie das Gerät unter keinen Umständen mehr betreiben. Das Thermostat muss dann entsorgt werden.
- Verwenden Sie zum Reinigen keine Scheuermittel, scheuernde Reinigungsmittel oder Putzschwämme.
- Stellen Sie sicher, dass das Thermostat und der Thermostatanschluss vollständig trocken sind, bevor Sie diese wieder benutzen.
- Dieses Gerät sollte nach jedem Benutzen gereinigt werden.
- Entfernen Sie Speiserückstände mit Küchenpapier.
- Reinigen Sie das Thermostat mit einem feuchten Tuch.
- Alle anderen Teile können in einer Geschirrspülmaschine oder in heißem Geschirrspülwasser gereinigt werden.
- Um den Deckel komplett abzunehmen, klappen Sie ihn im 90°-Winkel nach hinten und ziehen ihn gerade nach hinten heraus. Zum Wiedereinführen gehen Sie genau andersherum vor.

**Hinweis:** Schütten Sie niemals kaltes Wasser auf die Grillplatte, dies könnte die Platte beschädigen und das Wasser könnte kochen und spritzen und Verbrennungen oder Verbrühungen verursachen.

## Altgeräte-Entsorgung

Dieses Produkt am Ende der Lebensdauer nicht in den normalen Haushaltsabfall geben, sondern an einem Recycling-Sammelpunkt für elektrische und elektronische Geräte abgeben. Das Symbol auf dem Produkt, der Bedienungsanleitung oder der Verpackung weist darauf hin.

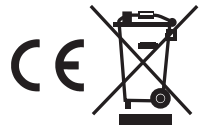

## Kundenservice:

Sollten Sie Fragen zu dem Artikel haben, wenden Sie sich bitte an unseren Kundenservice: Verlagsgruppe Weltbild GmbH, Steinerne Furt, 86167 Augsburg

# Weltbild

**Deutschland** Telefon: 0180 - 53 54 327 **E-Mail:** info@weltbild.de  
(14 Cent/Min, Festnetz; max. 42 Cent/Min, Mobilfunk)

**Schweiz** Telefon: 0848 840 131 **E-Mail:** kundendienst@weltbild.ch  
**Österreich** Telefon: 0662 / 65 75 88 **E-Mail:** kundenservice@weltbild.at