

**Weltbild**



# **BEDIENUNGSANLEITUNG**

**Nostalgie-Kofferradio  
Art.-Nr. 55 72 018**

Vielen Dank, dass Sie sich für den Kauf dieses Produkts entschieden haben. Bitte lesen Sie diese Bedienungsanleitung aufmerksam durch, bevor Sie das Gerät in Betrieb nehmen, und bewahren Sie die Anleitung für späteres Nachschlagen sicher auf.

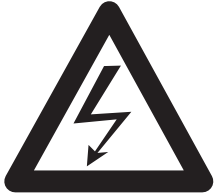

Das **Blitzzeichen** in einem gleichwinkligen Dreieck bedeutet, dass das Gerät nicht isolierte Spannungen erzeugt, die einen Stromschlag verursachen können.

## VORSICHT:

### Risiko durch Stromschlag – Nicht öffnen

**WARNUNG:** Um das Risiko durch Stromschlag zu vermindern, nehmen Sie niemals den Deckel (oder die Rückabdeckung) ab. Im Inneren befinden sich keine Teile, die vom Benutzer gewartet oder repariert werden können. Bei Reparaturen wenden Sie sich bitte an qualifiziertes Fachpersonal.



Das **Ausrufezeichen** in einem gleichwinkligen Dreieck soll den Anwender auf wichtige Bedienhinweise aufmerksam machen, die in der beiliegenden Dokumentation enthalten sind.

**Warnung:** Um das Risiko durch Feuer und Stromschlag zu vermindern, setzen Sie dieses Produkt niemals Regen- oder Wassertropfen aus.

## Sicherheitsanweisungen

Die folgenden Sicherheitsanweisungen sind von äußerster Wichtigkeit für den Umgang und die Benutzung dieses Geräts. Bitte lesen und befolgen Sie sämtliche nachfolgend aufgeführten Anweisungen:

- 1. Lesen Sie die Anweisungen** – Sämtliche Sicherheits- und Bedienungsanweisungen sollten aufmerksam und sorgfältig durchgelesen werden, bevor das Gerät in Betrieb genommen wird.
- 2. Bewahren Sie die Anweisungen auf** – Sicherheits- und Bedienungsanweisungen sollten für zukünftiges Nachschlagen sicher aufbewahrt werden.
- 3. Beachten Sie die Warnungen** – Sämtliche Warnungen und Vorsichtsmaßnahmen, die am Gerät angebracht und in der Bedienungsanleitung aufgeführt sind, sollten eingehalten werden.
- 4. Befolgen Sie die Anweisungen** – Sämtliche Bedienungs- und Gebrauchsanweisungen sollten befolgt werden.

**5. Wasser und Feuchtigkeit** – Dieses Gerät sollte nicht in der Nähe von Wasser betrieben werden, so z.B. nicht in der Nähe einer Badewanne, Waschbecken, Küchenspüle, Wäschebehälter, in feuchtem Keller oder in der Nähe eines Schwimmbbeckens oder ähnlichem.

**6. Wand- oder Deckenmontage** – Dieses Gerät eignet sich nicht zur Wand- oder Deckenmontage.

**7. Belüftung** – Dieses Gerät sollte so aufgestellt werden, dass eine angemessene Belüftung nicht verstellt oder behindert wird. Zum Beispiel sollte das Gerät nicht auf einem Bett, Sofa, Teppich oder einer ähnlichen Oberfläche aufgestellt werden, weil diese die Lüftungsöffnungen blockieren könnten. Stellen Sie das Gerät auch nicht in eine geschlossene Installation, wie zum Beispiel ein Bücherregal oder einen Schrank, die den Luftfluss durch die Belüftungsöffnungen behindern könnten.

**8. Hitze** – Dieses Gerät sollte fern von Hitzequellen aufgestellt werden, so z.B. fern von Heizkörpern, Heizelementen, Küchenherden oder anderen, Hitze erzeugenden Geräten (auch Verstärker).

**9. Stromquellen** – Dieses Gerät darf nur mit der auf dem Typenschild angegebenen Spannungsversorgung betrieben werden. Falls Sie sich nicht sicher sind, ob die in Ihrem Haushalt befindliche Netzspannung mit der auf dem Typenschild angegebenen Spannungsversorgung übereinstimmt, fragen Sie bitte bei Ihrem Händler oder in einer qualifizierten Fachwerkstatt nach. Bei Geräten, die mit Batteriestrom oder anderen Stromquellen betrieben werden, lesen Sie bitte in der Bedienungsanleitung nach.

**10. Schutz des Netzkabels** – Netzkabel sollten auf eine Art und Weise verlegt werden, dass auf diese nicht versehentlich draufgetreten oder diese von Gegenständen eingeklemmt werden könnten. Achten Sie besonders auf Kabel und Stecker, Erweiterungssteckdosen und die Stelle, an der das Netzkabel aus dem Gerät austritt.

**12. Reinigung** – Dieses Gerät sollte nur mit einem weichen, trockenen Tuch gesäubert werden.

**13. Nichtbenutzungszeiträume** – Ziehen Sie bitte den Netzstecker aus der Steckdose, wenn Sie das Gerät über einen längeren Zeitraum nicht benutzen.

**14. Eindringen von Gegenständen und Flüssigkeit** – Besondere Aufmerksamkeit und Vorsicht sollte darauf verwendet werden, dass keine fallenden Gegenstände oder verschüttete Flüssigkeiten durch Geräteöffnungen in das Gehäuse-Innere gelangen können.

## **15. Beschädigungen und Reparatur** –

Dieses Gerät sollte in einer qualifizierten Fachwerkstatt geprüft und repariert werden, falls:

- a) das Netzkabel, der Netzstecker, der Netzadapter oder ein anderes Teil der Netzversorgung beschädigt wurden; oder
- b) Gegenstände auf das Gerät gefallen sind oder Flüssigkeit über das Gerät verschüttet wurde; oder
- c) das Gerät Regen oder Feuchtigkeit ausgesetzt wurde; oder
- d) das Gerät nicht normal zu funktionieren scheint oder in seiner Funktionalität starke Veränderungen zeigt; oder
- e) das Gerät fallen gelassen oder das Gehäuse beschädigt wurde; oder
- f) das Gerät eine deutliche Veränderung in seinem Betriebsverhalten aufzeigt – dies weist auf die Notwendigkeit auf Prüfung und Reparatur hin.

**16. Wartung** – Der Benutzer sollte nicht versuchen, das Gerät über die in dieser Anleitung angegebenen Hinweise hinaus zu warten. Sämtliche Wartungs- und Reparaturarbeiten an diesem Gerät sollten in einer qualifizierten Fachwerkstatt vorgenommen werden.

**17. Starkstromleitungen** – Außenantennen sollten nicht in unmittelbarer Nähe von oberirdischen Starkstromleitungen oder anderen elektrischen Licht- oder Spannungsleitungen installiert werden, auch nicht an Orten, von welchen diese auf Spannungsleitungen oder dergleichen fallen könnten. Wenn Sie eine Außenantenne installieren, müssen Sie äußerste Achtsamkeit darauf verwenden, dass Sie keine Starkstromleitungen oder andere Stromkreise berühren, weil der Kontakt zu unmittelbarem Tod führen kann.

- 18. Erdung der Außenantenne** – Wenn Sie eine Außenantenne mit dem Empfänger verbinden, achten Sie bitte darauf, dass das Antennensystem geerdet wurde, um Schutz vor Spannungsspitzen und aufgebauter Reibungselektrizität zu gewährleisten.
- 19. Reinigung** – Ziehen Sie immer zuerst den Netzstecker aus der Steckdose, bevor Sie das Gerät reinigen. Verwenden Sie keine Flüssigreiniger oder Sprühreiniger. Verwenden Sie zum Reinigen des Geräts ein feuchtes Tuch.
- 20. Blitzschlag** – Um für zusätzlichen Schutz dieses Geräts während eines Gewitters zu sorgen oder auch wenn das Gerät über längere Zeit nicht benutzt wird, ziehen Sie bitte immer den Netzstecker aus der Steckdose und trennen Sie auch die Antennenverbindung. Dies verhindert eine Beschädigung des Geräts durch Blitzschlag oder andere unerwartete Stromstöße.
- 21. Sicherheitsprüfung** – Bitte beauftragen Sie eine qualifizierte Fachwerkstatt im Falle einer Wartung oder Reparatur, anschließend eine Sicherheitsprüfung dieses Geräts durchzuführen, um sicherzustellen, dass sich das Gerät in ordnungsgemäßem Zustand befindet.
- 22. Überlastung** – Bitte überlasten Sie niemals Netzsteckdosen, Verlängerungskabel oder eingebaute Erweiterungssteckdosen, da dies zu Feuer und Stromschlag führen kann.

## Warnung:

Bitte benutzen Sie kein Öl oder Benzin beim Umgang mit diesem Produkt.

## Vorsicht

Unsichtbare Laserstrahlung kann bei Öffnung des Gerätegehäuses austreten und die Gehäuseverriegelungen zerstört werden. Beschädigen Sie niemals die Sicherheitsverriegelungen.

Grafische Symbole mit zusätzlichen Anmerkungen sind am Gehäuseboden angebracht.

Die Verwendung von Bedienelementen, Einstellungen oder Bedienungsprozeduren hierzu können zu gefährlicher Freisetzung von Strahlung führen.

## Lasersicherheit

Dieses Gerät arbeitet mit einem optischen Laserstrahl-System im CD-Mechanismus, das mit integrierten Sicherheitsvorrichtungen versehen wurde. Versuchen Sie nicht, dieses Gerät auseinanderzubauen. Die Freisetzung dieses unsichtbaren Laserlichts kann gefährlich für die Augen sein. Dies ist ein Lasergerät der Klasse 1. Das Bedienen der Kontrollelemente, Einstellungen oder Vorgehensweisen, die nicht in dieser Bedienungsanweisung beschrieben sind, können zu Kontakt mit gefährlicher Laserstrahlung führen. Dieser Compact-Disc-Player sollte ausschließlich in einer qualifizierten Fachwerkstatt eingestellt und repariert werden. Der Lasermechanismus in diesem Gerät ist vergleichbar mit einer Plattennadel eines Schallplattenspielers. Obwohl dieses Produkt mit einer Laser-Aufnahmelinse arbeitet, ist es vollständig sicher und ungefährlich, solange es gemäß der Anweisungen des Herstellers betrieben wird, die in dieser Bedienungsanleitung enthalten sind.



# Bedienelemente

1. Standby/Funktions-Taste
2. Mem/Prog-Set-Taste (Alarm einstellen)
3. Wiedergabemodus/Alarm-Taste
4. Stop/Snooze/M- Taste
5. Wiedergabe/Pause/M+ Taste
6. ◀◀Stunde-Taste (Speicher)
7. ▶▶Minute-Taste (Speicher)
8. LC-Display
9. Lautstärkeregler
10. UKW-Teleskopantenne
11. Frequenz-Wahlrad
12. CD-Tür
13. Kopfhörer-Ausgang
14. Batteriefach
15. Griff
16. Anschluss für Netzteil

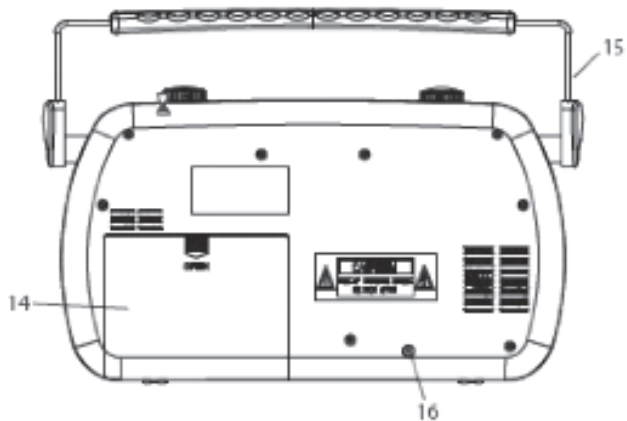
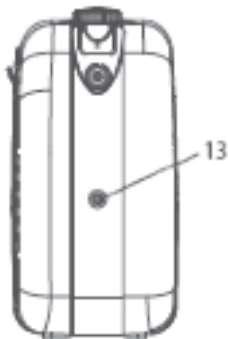
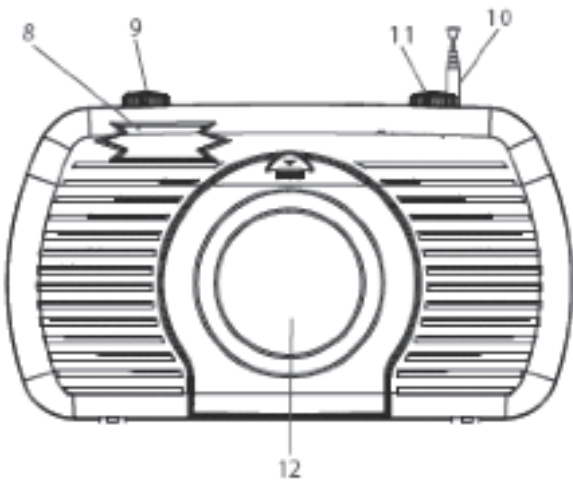
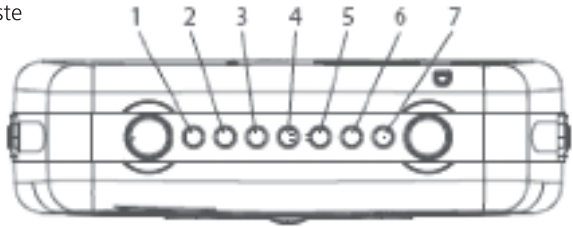

# Stromversorgung

## Betrieb mit Netzadapter

- Dieses Gerät wird mit einem Netzadapter (6 V) betrieben.
- Schließen Sie den kleinen Stecker des Netzadapters am Anschluss (16) Ihres Kofferradios an.
- Stecken Sie den Netzadapter in eine Netzsteckdose (230 V ~ 50 Hz) Ihres Haushalts.

## Batteriebetrieb

(Batterien nicht im Lieferumfang enthalten)

- Öffnen Sie das Batteriefach und legen Sie 4 x C-Batterien (Typ R-14 oder UM-2) in das Fach ein (wir empfehlen Alkaline-Batterien). Beachten Sie beim Einlegen der Batterien die korrekte +/- Polarität, wie im Batteriefach markiert.
- Batterien enthalten gefährliche chemische Substanzen, daher ist es wichtig, dass Sie Batterien umweltgerecht entsorgen.
- Unsachgemäßer Umgang mit Batterien kann zum Auslaufen von Batterieflüssigkeit führen. Dies kann zu Verätzung und Beschädigung des Batteriefachs oder zum Aufbrechen der Batterien führen.

## Uhrzeit und Alarm einstellen

1. Halten Sie im Standby/Off-Modus die Mem/Prog-Set-Taste (2) gedrückt und wählen Sie mit der **⏪/▶️ Taste** (6 & 7) das 12- oder 24-Stunden-Format für die Zeitanzeige aus. Dann drücken Sie zum Bestätigen nochmals die Mem/Prog-Set-Taste.
2. Zum Einstellen der aktuellen Stunde drücken Sie die **⏪Stunde-Taste** (6).
3. Zum Einstellen der aktuellen Minute drücken Sie die **▶️ Minute-Taste** (7).
4. Nachdem Sie die aktuelle Zeit eingestellt haben, drücken Sie zum Bestätigen die **Mem/Prog-Set-Taste** (2).

5. Im Display blinkt nun das Symbol für »AL1«.
6. Zum Einstellen der gewünschten Alarmzeit wiederholen Sie nun die Schritte (2) und (3).
7. Zum Bestätigen Ihrer Eingaben drücken Sie zuletzt nochmals die **Mem/Prog-Set-Taste** (2).

## Alarm mit Summton

- a) Drücken Sie im Standby/Off-Modus die **Wiedergabemodus/Alarm-Taste** (3), im Display blinken dann das »AL1«- und »Glocke«-Symbol. Warten Sie ca. 3 Sekunden, dann werden diese Symbole im Display konstant angezeigt.
- b) Bei Erreichen der eingestellten Alarm-Zeit ertönt der Summton.

## Alarm mit Radio

- a) Drücken Sie die **Standby/Funktions-Taste** (1), um das Gerät einzuschalten.
- b) Drücken Sie die **Standby/Funktions-Taste** (1) nochmals, um die Radio-Funktion auszuwählen.
- c) Stellen Sie eine Radiostation Ihrer Wahl und die gewünschte Lautstärke ein.
- d) Halten Sie die **Standby/Funktions-Taste** (1) gedrückt, um das Kofferradio auszusuchen.
- e) Halten Sie die **Wiedergabemodus/Alarm-Taste** (3) gedrückt, bis im Display das »AL1«- und »Noten«-Symbol blinken. Warten Sie ca. 3 Sekunden, dann werden diese Symbole im Display angezeigt.
- f) Bei Erreichen der eingestellten Alarm-Zeit wird das Radio eingeschaltet.

## Alarm mit CD

- a) Drücken Sie die **Standby/Funktions-Taste** (1), um das Gerät einzuschalten.
  - b) Drücken Sie die **Standby/Funktions-Taste** (1) nochmals, um die CD-Funktion auszuwählen und legen Sie eine CD ein.
  - c) Halten Sie die **Standby/Funktions-Taste** (1) gedrückt, um das Kofferradio auszu-schalten.
  - d) Halten Sie die **Wiedergabemodus/ Alarm-Taste** (3) gedrückt, bis im Display das »AL1«- und »Noten«-Symbol blin-ken. Warten Sie ca. 3 Sekunden, dann werden diese Symbole im Display kon-stant angezeigt.
- e) Bei Erreichen der eingestellten Alarm-Zeit beginnt der CD-Player mit der Wiedergabe der eingelegten CD.

## Snooze-Funktion (Schlummern)

Falls Sie bei Ertönen des Alarms noch ein paar Minuten weiterschlummern möchten, drücken Sie die **Stop/Snooze/M- Taste** (4), dann wird das Gerät für weitere 9 Mi-nuten wieder ausgeschaltet. Danach ertönt der Alarm erneut.

## Alarm ausschalten

Drücken Sie die **Wiedergabemodus/ Alarm-Taste** (3), dann wird der Alarm aus-geschaltet und ertönt bei Erreichen der ein-gestellten Zeit am nächsten Tag erneut.

## Alarm deaktivieren

Zum Deaktivieren des Alarms halten Sie die **Wiedergabemodus/Alarm-Taste** (3) so-lange gedrückt, bis die »AL1«-, »Glocke« und »Noten«-Symbole im Display erlöschen.

## Bedienung des Radios

1. Drücken Sie die **Standby/Funktions-Taste** (1), um das Gerät einzuschalten.
2. Drücken Sie die **Standby/Funktions-Taste** (1) nochmals, um die Radio-Funk-tion auszuwählen.
3. Radiostation einstellen:
  - a) Manueller Sendersuchlauf  
Drehen Sie am Frequenz-Wahlrad (11), um die gewünschte Radiosta-tion einzustellen.
  - b) Automatischer Sendersuchlauf
    - I) Drücken Sie die **◀◀** oder **▶▶ Taste** (6 & 7), im Display beginnt die Frequenz mit dem Suchlauf.
    - II) Wenn eine Radiostation mit genügend Empfangsstärke ge-funden wird, ist der Suchlauf beendet. Sie können den Fre-quenz-Suchlauf auch manuell stoppen, indem Sie die **◀◀** oder **▶▶ Taste** drücken.
4. Um das Radio auszuschalten, halten Sie die **Standby/Funktions-Taste** (1) ge-drückt.

## Radiostationen abspeichern

1. Stellen Sie eine Radiostation wie oben beschrieben ein.
2. Drücken Sie die **Mem/Prog-Set-Taste** (2), im LC-Display erscheint »P01« und fängt an zu blinken. Nun können Sie durch Drücken der **M-** Taste (4) oder **M+** Taste (5) die Nummer auswählen, an der die Radiostation abgespeichert werden soll. (P01 bis P10).
3. Speichern Sie die ausgewählte Radiostation ab, indem Sie die **Mem/Prog-Set-Taste** (2) nochmals drücken, nachdem Sie den Speicherplatz ausgewählt haben.
4. Zum Abspeichern weiterer Radiostationen wiederholen Sie einfach die vorherigen Schritte und speichern die Frequenzen in die Stationen 01 bis 10.

**Anmerkung:** Sie können bis zu 10 Radiostationen abspeichern.

## Speicherplatz abrufen

Zum Abrufen einer gespeicherten Radiostation drücken Sie die **M-** oder **M+ Taste**, bis Sie die gewünschte Station (01 bis 10) ausgewählt haben.

**Hinweis:** Der Senderspeicher kann nur mit Netzspannung erhalten werden. Die gespeicherten Radiostationen gehen verloren, wenn Sie den Netzstecker aus der Netzsteckdose ziehen.

## Umgang mit CDs

- a) Schützen Sie eine CD immer vor Kratzern, Schmutz, Erde, Staub usw. Solange eine CD mit Vorsicht behandelt wird, genügt es vollkommen, diese von Zeit zu Zeit mit einem weichen Tuch abzuwischen, um die hervorragende Wiedergabequalität und die hochwertigen Soundeigenschaften zu erhalten. CDs sollten bei Nichtbenutzen immer in deren Originalhüllen verwahrt werden.

- b) Nehmen Sie eine CD immer nur an den Kanten in die Hand, berühren Sie niemals die Seite der CD, die nicht bedruckt ist.
  - c) Beachten Sie beim Umgang mit CDs auch die Illustrationen weiter unten.
  - d) Zum Säubern einer CD verwenden Sie bitte ein weiches Tuch. Verwenden Sie kein Benzin, Verdünnung oder andere chemische Reinigungsmittel zum Säubern einer CD, dies würde die Oberfläche der Scheibe beschädigen. Wischen Sie eine CD immer in gerader Linie vom Zentrum zur Außenkante ab. Wischen Sie die CD niemals in kreisförmigen Bewegungen ab.
  - e) Setzen Sie eine CD niemals längere Zeit direkter Sonneneinstrahlung, hoher Luftfeuchtigkeit oder hohen Temperaturen aus. Legen Sie die CD niemals auf andere Geräte oder in die Nähe von Hitzequellen.
  - f) Staub auf der Abtastlinse kann zu fehlerhaftem Abspielverhalten oder Tonaussetzern während der Wiedergabe führen. Zum Säubern der Abtastlinse öffnen Sie das CD-Fach und blasen leicht den Staub ab. Verwenden Sie hierzu einen Linsenreinigungslüfter für Kameras (erhältlich in jedem guten Kamera- und Optik-Fachgeschäft).
- Hinweis:** Berühren Sie niemals die Oberfläche der Linse. Vermeiden Sie unbedingt das Eindringen von Flüssigkeiten ins Innere des Geräts.
- g) Zum Säubern des Gerätegehäuses verwenden Sie ein weiches, feuchtes Tuch und wischen damit das Gehäuse leicht ab.
  - h) Verwenden Sie niemals Benzin, Benzol oder andere starke chemische Reinigungsmittel, diese würden den Gehäuselack beschädigen.

## Wiedergabe einer CD

Hinweis: Berühren Sie niemals die Oberfläche der Abtastlinse. Reinigen Sie die Linse mit einer Reinigungsdisc, wenn diese verschmutzt sein sollte.

1. Drücken Sie die **Standby/Funktions-Taste** (1), um das Gerät einzuschalten.
2. Drücken Sie die **Standby/Funktions-Taste** (1) nochmals, um die CD-Funktion auszuwählen.
3. Öffnen Sie die CD-Tür und legen Sie eine CD mit der bedruckten Seite nach oben in das CD-Fach ein.
4. Schließen Sie die CD-Tür, die CD dreht sich nun ein paar Sekunden und stoppt dann.
5. Drücken Sie nun zur Wiedergabe die **Wiedergabe/Pause-Taste** (5).
6. Drücken Sie nochmals die **Wiedergabe/Pause-Taste** (5), um die Wiedergabe zu unterbrechen.
7. Zum Fortsetzen der Wiedergabe drücken Sie nochmals die **Wiedergabe/Pause-Taste** (5).
8. Zum Beenden der Wiedergabe drücken Sie die **Stop-Taste** (4).

## Zufallswiedergabe (Random)

Drücken Sie im CD-Modus dreimal die Wiedergabemodus-Taste (3), im Display wird dann »RAND« angezeigt. Nun werden Songs/Tracks in zufälliger Reihenfolge wiedergegeben.

Um die Zufallswiedergabe zu beenden, drücken Sie nochmals die **Wiedergabemodus/Alarm-Taste** (3), dann erlischt »RAND« im Display.

## Schnellvorlauf / Schnelldurchlauf

1. Die **◀▶ Tasten** (6 & 7) können dazu verwendet werden, um zum nächsten/vorherigen Song zu springen oder um einzelne Songs im Schnelldurchlauf abzusuchen.
2. Halten Sie die **◀▶ Taste** (6) gedrückt, dann durchlaufen Sie den aktuellen Song (und weiter die Songs zuvor) im Schnelldurchlauf. Sobald Sie die gewünschte Stelle im Song gefunden haben, lassen Sie die Taste los und die Wiedergabe wird fortgesetzt.
3. Halten Sie die **▶▶ Taste** (7) gedrückt, dann durchlaufen Sie den aktuellen Song (und weiter die Songs danach) im Schnellvorlauf. Sobald Sie die gewünschte Stelle im Song gefunden haben, lassen Sie die Taste los und die Wiedergabe wird fortgesetzt.

## Wiederholfunktion (Repeat)

Die CD-Repeat-Taste kann dazu benutzt werden, um einen einzelnen Song oder alle Songs einer CD zu wiederholen.

1. Drücken Sie während der Wiedergabe einmal die **Wiedergabemodus-Taste** (3), im Display leuchtet Symbol 1 auf und fängt an zu blinken. Nun wird der aktuelle Song fortwährend wiederholt.
2. Drücken Sie die **Wiedergabemodus-Taste** (3) ein zweites Mal, um alle Songs der CD fortwährend zu wiederholen. Im Display leuchtet Symbol All auf und wird konstant angezeigt.
3. Um die Wiederholfunktion wieder auszuschalten, drücken Sie mehrmals die **Wiedergabemodus-Taste** (3), bis die Symbol 1 & All Symbole erlöschen.



## Songs programmieren

Sie können mit diesem CD-Player bis zu 20 Songs in einer von Ihnen gewünschten Reihenfolge einprogrammieren und wiedergeben.

1. Beenden Sie die Wiedergabe der CD mit der **Stop-Taste** (4). Drücken Sie die **Mem/Prog-Set-Taste** (2), im Display erscheint »PROG 01« und beginnt zu blinken.
  2. Wählen Sie durch Drücken der **⏮ Taste** (6) oder **⏭ Taste** (7) den gewünschten Song aus.
  3. Drücken Sie zum Abspeichern des gewählten Songs nochmals die **Mem/Prog-Set-Taste** (2).
  4. Wiederholen Sie nun Schritt 2 und 3, um weitere Songs (insgesamt bis zu 20) abzuspeichern.
  5. Um die gespeicherten Songs (im Programm-Modus) abzuspielen, drücken Sie die **Wiedergabe/Pause-Taste** (5). Im Display erscheinen »PROG«.
  6. Drücken Sie die **⏮ Taste** (6) zum Anhören des vorherigen Songs und die **⏭ Taste** (7) zum Anhören des nächsten Songs.
- Hinweis:** Nachdem sämtliche programmierten Songs abgespielt wurden, wird die CD automatisch gestoppt.
7. Zum Löschen des Programmspeichers drücken Sie zweimal die **Stop-Taste** (4).

## Kopfhörer-Anschluss

Wenn Sie einen Kopfhörer (nicht im Lieferumfang enthalten) an diesem Gerät anschließen möchten, achten Sie bitte unbedingt darauf, dass eine niedrige Lautstärke eingestellt ist, bevor Sie den Kopfhörer benutzen.

Schließen Sie den Kopfhörer am Kopfhörer-Ausgang (13) an der Seite des Kofferradios an. Sobald der Kopfhörer angeschlossen ist, sind die Lautsprecher des Geräts automatisch stumm geschaltet.



## Altgeräte-Entsorgung

Dieses Produkt am Ende der Lebensdauer nicht in den normalen Haushaltsabfall geben, sondern an einem Recycling-Sammelpunkt für elektrische und elektronische Geräte abgeben. Das Symbol auf dem Produkt, der Bedienungsanleitung oder der Verpackung weist darauf hin.



## Kundenservice:

Sollten Sie Fragen zu dem Artikel haben, wenden Sie sich bitte an unseren Kundenservice: Verlagsgruppe Weltbild GmbH, Steinerne Furt, 86167 Augsburg

# Weltbild

**Deutschland** Telefon: 0180 - 53 54 327 E-Mail: [info@weltbild.de](mailto:info@weltbild.de)  
(14 Cent/Min, Festnetz; max. 42 Cent/Min, Mobilfunk)

**Schweiz** Telefon: 0848 840 131 E-Mail: [kundendienst@weltbild.ch](mailto:kundendienst@weltbild.ch)  
**Österreich** Telefon: 0662 / 65 75 88 E-Mail: [kundenservice@weltbild.at](mailto:kundenservice@weltbild.at)

# Konformitätserklärung

gemäß dem Gesetz über Funkanlagen und Telekommunikationsendeinrichtungen (FTEG)  
und der Richtlinie 1999/5/EG (R&TTE)

## Weltbild

Hersteller / Verantwortliche Person

erklärt, dass das Produkt Type (ggf. Anlagenkonfiguration mit Angabe der Module):

**Nostalgie-Kofferradio**

**Model-Nr. CD9800**

**Sn-Nr. 07/02/2013**

**Telekommunikations (Tk-)  
endeinrichtung**

**Funkanlage**

Verwendungszweck

Geräteklasse

bei bestimmungsgemäßer Verwendung den grundlegenden Anforderungen des § 3 und  
den übrigen einschlägigen Bestimmungen des FTEG (Artikel 3 der R&TTE) entspricht.  
Gesundheit und Sicherheit gemäß § 3 (1) 1. (Artikel 3 (1) a))

angewendete harmonisierte Normen ...

angewendete harmonisierte Normen ...

**EN 55013: 2001+A1: 2003+A2: 2006**

**EN 61000-3-2: 2006+A1: 2009+A2: 2009**

**EN 61000-3-3: 2008**

**EN 60065: 2002+A1: 2006+A11: 2008**

Einhaltung der grundlegenden Anforderungen  
auf andere Art und Weise (hierzu verwendete  
Standards/Spezifikationen) ...

**Schutzanforderungen in Bezug auf die  
elektromagn. Verträglichkeit § 3 (1) 2,  
Artikel 3 (1) b))**

Einhaltung der grundlegenden Anforderungen  
auf andere Art und Weise (hierzu verwendete  
Standards/Spezifikationen) ...

**Maßnahmen zur effizienten Nutzung  
des Funkfrequenzspektrums**

**Luftschnittstelle bei Funkanlagen gemäß § 3(2) (Artikel 3(2))**

angewendete harmonisierte Normen ...

Einhaltung der grundlegenden Anforderungen auf andere Art und Weise  
(hierzu verwendete Standards/Schnittstellenbeschreibungen) ...

**Verlagsgruppe Weltbild**

**Steinerne Furt**

**86167 Augsburg**

**0180 - 53 54 327**

(14 Cent/Min, Festnetz; max. 42 Cent/Min, Mobilfunk)

EN/HN .....

ETS .....

Reg TP .....

BAPT .....

**Augsburg, den 08.01.2013**

Ort, Datum



Walter Leberle/Unterschrift

**Weltbild**