



BEDIENUNGSANLEITUNG

Badradio mit CD

Art.-Nr. 569 41 31

Vielen Dank, dass Sie sich für den Kauf dieses Produkts entschieden haben. Bitte lesen Sie diese Bedienungsanleitung aufmerksam durch, bevor Sie das Gerät in Betrieb nehmen, und bewahren Sie die Anleitung für späteres Nachschlagen sicher auf.



Das **Blitzzeichen** im Dreieck ist eine Warnung, die den Benutzer darauf aufmerksam machen soll, dass sich im Inneren des Produktes gefährlich hohe Spannungen befinden.

VORSICHT:

Risiko durch elektrischen Schlag – Gerät nicht öffnen

WARNUNG: Um das Risiko durch elektrischen Schlag zu vermindern, nehmen Sie niemals den Deckel (oder die Rückabdeckung) ab. Im Inneren befinden sich keine Teile, die vom Benutzer gewartet oder repariert werden können. Bei Reparaturen wenden Sie sich bitte an qualifiziertes Fachpersonal.



Das **Ausrufezeichen** im Dreieck ist eine Warnung, um den Benutzer auf wichtige Hinweise aufmerksam zu machen, die das Produkt betreffen.

Warnung: Um das Risiko durch Feuer und Stromschlag zu vermindern, setzen Sie dieses Produkt niemals Regen oder direktem Wasserkontakt aus.

Sicherheitsanweisungen

Die folgenden Sicherheitsanweisungen sind von äußerster Wichtigkeit für den Umgang und die Benutzung dieses Geräts. Bitte lesen und befolgen Sie sämtliche nachfolgend aufgeführten Anweisungen:

1. Lesen Sie die Anweisungen –

Sämtliche Sicherheits- und Bedienungsanweisungen sollten aufmerksam und sorgfältig durchgelesen werden, bevor das Gerät in Betrieb genommen wird.

2. Bewahren Sie die Anweisungen auf –

Sicherheits- und Bedienungsanweisungen sollten für zukünftiges Nachschlagen sicher aufbewahrt werden.

3. Beachten Sie die Warnungen –

Sämtliche Warnungen und Vorsichtsmaßnahmen, die am Gerät angebracht und in der Bedienungsanleitung aufgeführt sind, sollten eingehalten werden.

4. Befolgen Sie die Anweisungen –

Sämtliche Bedienungs- und Gebrauchsanweisungen sollten befolgt werden.

5. Wasser und Feuchtigkeit –

Dieses Gerät sollte nicht in der Nähe von Wasserbassins betrieben werden, so z.B. nicht direkt bei einer Badewanne, bei Waschbecken, Küchenspüle oder Wäschebehälter, im feuchten Keller oder in der Nähe eines Schwimmbeckens oder ähnlichem. Direkten Wasserkontakt vermeiden!

6. Deckenmontage – Dieses Gerät eignet sich nicht zur Deckenmontage.

7. Belüftung – Dieses Gerät sollte so aufgestellt werden, dass eine angemessene Belüftung nicht verstellt oder behindert wird. Zum Beispiel sollte das Gerät nicht auf einem Bett, Sofa, Teppich oder einer ähnlichen Oberfläche aufgestellt werden, weil diese die Lüftungsöffnungen blockieren könnten. Stellen Sie das Gerät auch nicht in eine geschlossene

Installation, wie z.B. ein Bücherregal oder einen Schrank, die den Luftfluss durch die Belüftungsöffnungen behindern könnten.

8. Hitze – Dieses Gerät sollte fern von Hitzequellen aufgestellt werden, so z.B. fern von Heizkörpern, Heizelementen, Küchenherden oder anderen Hitze erzeugenden Geräten (auch Verstärker).

9. Stromquellen – Dieses Gerät darf nur mit der auf dem Typenschild angegebenen Spannungsversorgung betrieben werden. Falls Sie sich nicht sicher sind, ob die in Ihrem Haushalt befindliche Netzspannung mit der auf dem Typenschild angegebenen Spannungsversorgung übereinstimmt, fragen Sie bitte bei Ihrem Händler oder in einer qualifizierten Fachwerkstatt nach. Bei Geräten, die mit Batteriestrom oder anderen Stromquellen betrieben werden, lesen Sie bitte in der Bedienungsanleitung nach.

10. Schutz des Netzkabels – Das Stromkabel muss so verlegt werden, dass niemand darauf tritt und dass keine Gegenstände darauf abgestellt oder dagegen gelehnt werden können. Achten Sie besonders auf Kabel und Stecker, Erweiterungssteckdosen und die Stelle, an der das Netzkabel aus dem Gerät austritt.

12. Reinigung – Dieses Gerät sollte nur mit einem weichen, trockenen Tuch gesäubert werden. Ziehen Sie immer zuerst den Netzstecker aus der Steckdose, bevor Sie das Gerät reinigen.

13. Nichtbenutzungszeiträume – Ziehen Sie bitte den Netzstecker aus der Steckdose, wenn Sie das Gerät über einen längeren Zeitraum nicht benutzen.

14. Eindringen von Gegenständen und Flüssigkeit – Besondere Aufmerksamkeit und Vorsicht sollte darauf verwendet werden, dass keine fallenden Gegenstände oder verschüttete Flüssigkeiten durch Geräteöffnungen in das Gehäuse-Innere gelangen können.

15. **Beschädigungen und Reparatur** –

Dieses Gerät sollte in einer qualifizierten Fachwerkstatt geprüft und repariert werden, falls:

- a) das Netzkabel, der Netzstecker, der Netzadapter oder ein anderes Teil der Netzversorgung beschädigt wurden; oder
- b) Gegenstände auf das Gerät gefallen sind oder Flüssigkeit über das Gerät verschüttet wurde; oder
- c) das Gerät Regen oder Feuchtigkeit ausgesetzt wurde; oder
- d) das Gerät nicht normal zu funktionieren scheint oder in seiner Funktionalität starke Veränderungen zeigt; oder
- e) das Gerät fallen gelassen oder das Gehäuse beschädigt wurde.

16. **Wartung** – Der Benutzer sollte nicht versuchen, das Gerät über die in dieser Anleitung angegebenen Hinweise hinaus zu warten. Sämtliche Wartungs- und Reparaturarbeiten an diesem Gerät sollten in einer qualifizierten Fachwerkstatt vorgenommen werden.

17. **Blitzschlag** – Um für zusätzlichen Schutz dieses Geräts während eines Gewitters zu sorgen oder auch wenn das Gerät über längere Zeit nicht benutzt wird, ziehen Sie bitte immer den Netzstecker aus der Steckdose und trennen Sie auch die Antennenverbindung. Dies verhindert eine Beschädigung des Geräts durch Blitzschlag oder andere unerwartete Stromstöße.

18. **Sicherheitsprüfung** – Bitte beauftragen Sie eine qualifizierte Fachwerkstatt im Falle einer Wartung oder Reparatur, anschließend eine Sicherheitsprüfung dieses Geräts durchzuführen, um sicherzustellen, dass sich das Gerät in ordnungsgemäßem Zustand befindet.

19. **Überlastung** – Bitte überlasten Sie niemals Netzsteckdosen, Verlängerungskabel oder eingebaute Erweiterungssteckdosen, da dies zu Feuer und Stromschlag führen kann.

Warnung:

Bitte benutzen Sie kein Öl oder Benzin beim Umgang mit diesem Produkt.

Vorsicht

Unsichtbare Laserstrahlung kann bei Öffnung des Gerätegehäuses austreten und die Gehäuseverriegelungen zerstört werden. Beschädigen Sie niemals die Sicherheitsverriegelungen.

Grafische Symbole mit zusätzlichen Anmerkungen sind am Gehäuseboden angebracht.

Die Verwendung von Bedienelementen, Einstellungen oder Bedienungsprozeduren hierzu können zu gefährlicher Freisetzung von Strahlung führen.

Lasersicherheit

Dieses Gerät arbeitet mit einem optischen Laserstrahl-System im CD-Player, das mit integrierten Sicherheitsvorrichtungen versehen wurde. Versuchen Sie nicht, dieses Gerät auseinanderzubauen. Die Freisetzung dieses unsichtbaren Laserlichts kann gefährlich für die Augen sein. Dies ist ein Lasergerät der Klasse 1. Das Bedienen der Kontrollelemente, Einstellungen oder Vorgehensweisen, die nicht in dieser Bedienungsanweisung beschrieben sind, können zu Kontakt mit gefährlicher Laserstrahlung führen. Dieser Compact-Disc-Player sollte ausschließlich in einer qualifizierten Fachwerkstatt eingestellt und repariert werden. Der Lasermechanismus in diesem Gerät ist vergleichbar mit einer Plattennadel eines Schallplattenspielers. Obwohl dieses Produkt mit einer Laser-Aufnahmelinse arbeitet, ist es vollständig sicher und ungefährlich, solange es gemäß der Anweisungen des Herstellers betrieben wird, die in dieser Bedienungsanleitung enthalten sind.

Bedienelemente

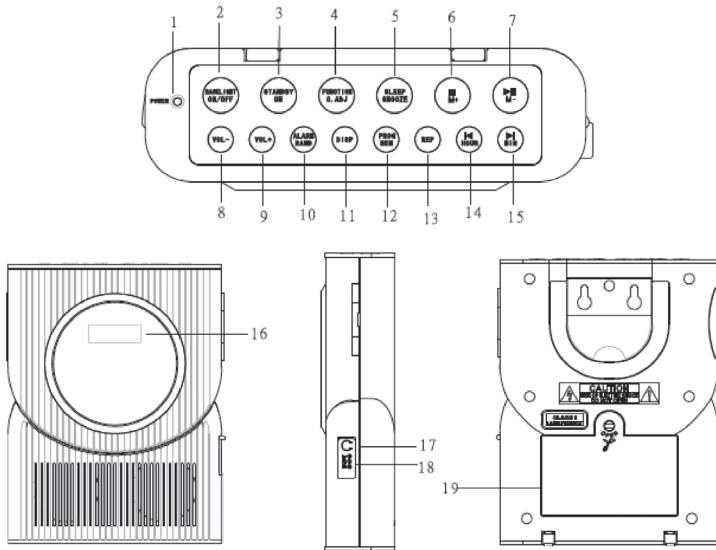

1. Betriebsanzeige-LED
2. Taste für Hintergrundbeleuchtung an/aus
3. Standby-Taste
4. Funktions/C.Adj-Taste
5. Sleep/Snooze-Taste
6. Stopp/M+ Taste
7. Wiedergabe/Pause/M- Taste
8. Lautstärke – Taste
9. Lautstärke + Taste
10. Alarm/Random-Taste
11. Display-Taste
12. Prog/Mem-Taste
13. Rep-Taste (Wiederhol-Funktion)
14. << /Stunde-Taste
15. >> /Minute-Taste
16. LC-Display
17. Kopfhörer-Ausgang
18. Anschluss für Netzteil
19. Batteriefach

Stromversorgung

Betrieb mit Netzadapter

- Dieses Gerät wird mit einem Netzadapter (9 V) betrieben.
- Schließen Sie den kleinen Stecker des Netzadapters am Anschluss (18) Ihres Badradios an.
- Stecken Sie den Netzadapter in eine Netzsteckdose (230 V ~ 50 Hz) Ihres Haushalts.

Batteriebetrieb (Batterien nicht im Lieferumfang enthalten)

- Öffnen Sie das Batteriefach auf der Unterseite des Geräts und legen Sie 6 x AA-Batterien in das Fach ein (wir empfehlen Alkaline-Batterien). Beachten Sie beim Einlegen der Batterien die korrekte +/- Polarität, wie im Batteriefach markiert.

Drücken Sie die Taste für **Hintergrundbeleuchtung an/aus**, um die Hintergrundbeleuchtung einzuschalten.

Uhrzeit einstellen

1. Drücken Sie im Standby/Off-Modus die **Funktions/C.Adj**-Taste (4).
2. Zum Einstellen der aktuellen Stunde drücken Sie die **<< /Stunde**-Taste (14).
3. Zum Einstellen der aktuellen Minute drücken Sie die **>> /Minute**-Taste (15).
4. Nachdem Sie die aktuelle Zeit eingestellt haben, blinkt die Zeitanzeige im Display 7 bis 8 Sekunden lang, dann ist die eingestellte Zeit gespeichert.

Alarm-Funktion einstellen

1. Drücken Sie im Standby/Off-Modus die **Funktions/C.Adj**-Taste (4) zweimal, die Zeitanzeige blinkt und im Display wird das Alarmsignal »AL« angezeigt.
2. Zum Einstellen der gewünschten Stunde drücken Sie die **<< /Stunde**-Taste (14).

3. Zum Einstellen der gewünschten Minute drücken Sie die **>> /Minute**-Taste (15).
4. Nachdem Sie die gewünschte Alarmzeit eingestellt haben, drücken Sie zur Bestätigung die **Funktions/C.Adj**-Taste (4).

Alarm mit Summton

- a) Drücken Sie zweimal die **Alarm/Random**-Taste (10).
- b) Im Display werden »AL« und  angezeigt.
- c) Bei Erreichen der eingestellten Alarm-Zeit ertönt der Summton.



Alarm mit Radio

- a) Drücken Sie die **Standby**-Taste (3), um das Gerät einzuschalten.
- b) Drücken Sie die **Funktions/C.Adj**-Taste (4), um die Radio-Funktion auszuwählen.
- c) Stellen Sie eine Radiostation Ihrer Wahl und die gewünschte Lautstärke ein.
- d) Drücken Sie die **Standby**-Taste (3), um das Badradio auszuschalten.
- e) Halten Sie die **Alarm/Random**-Taste (10) gedrückt, bis im Display das »AL«- und das -Symbol angezeigt werden.
- f) Bei Erreichen der eingestellten Alarm-Zeit wird das Radio eingeschaltet.

Alarm mit CD

- a) Drücken Sie die **Standby**-Taste (3), um das Gerät einzuschalten.
- b) Drücken Sie die **Funktions/C.Adj**-Taste (4), um die CD-Funktion auszuwählen.
- c) Drücken Sie die **Standby**-Taste (3), um das Gerät auszuschalten.
- e) Halten Sie die **Alarm**-Taste (10) gedrückt, bis im Display das -Symbol angezeigt wird.
- f) Bei Erreichen der eingestellten Alarm-Zeit wird die eingelegte CD abgespielt.

Alarm ausschalten

Zum Ausschalten des Alarms halten Sie die **Alarm/Random**-Taste (10) solange gedrückt, bis die  und -Symbole im Display erlöschen.

Lautstärke einstellen

Zum Erhöhen der Lautstärke drücken Sie die **Lautstärke +** Taste (9).

Zum Vermindern der Lautstärke drücken Sie die **Lautstärke –** Taste (8).

Bedienung des Radios

1. Drücken Sie die **Standby**-Taste (3), um das Gerät einzuschalten.
2. Drücken Sie die **Funktions/C.Adj**-Taste (4), um die Radio-Funktion auszuwählen.

3. Radiostation einstellen:

a) Manueller Sendersuchlauf

Drücken Sie die << oder >> Taste (14 & 15), um nach einer Frequenz Ihrer Wahl zu suchen. Höhere Frequenzen erreichen Sie durch Drücken der >> Taste (15) und niedrigere Frequenzen durch Drücken der << Taste (14).

b) Automatischer Sendersuchlauf

I) Halten Sie die << oder >> Taste (14 & 15) gedrückt, bis im Display der Frequenzsuchlauf beginnt.

II) Wenn eine Radiostation mit genügend Empfangsstärke gefunden wird, ist der Suchlauf beendet. Sie können den Frequenz-Suchlauf auch manuell stoppen, indem Sie die << oder >> Taste drücken.

4. Um das Radio auszuschalten, drücken Sie die **Standby**-Taste (3).

Radiostationen abspeichern

1. Stellen Sie eine Radiostation wie oben beschrieben ein.
2. Drücken Sie die **Prog/Mem**-Taste (12), im LC-Display erscheint »P-01« und fängt an zu blinken. Nun können Sie durch Drücken der **M+** Taste (6) oder **M**-Taste (7) die Nummer auswählen, an der die Radiostation abgespeichert werden soll. (P01 bis P10).
3. Speichern Sie die ausgewählte Radiostation ab, indem Sie die **Prog/Mem**-Taste (12) nochmals drücken, nachdem Sie den Speicherplatz ausgewählt haben.
4. Zum Abspeichern weiterer Radiostationen wiederholen Sie einfach die vorherigen Schritte und speichern die Frequenzen in die Stationen 01 bis 10.

Anmerkung: Sie können bis zu 10 Radiostationen abspeichern.

Speicherplatz abrufen

Zum Abrufen einer gespeicherten Radiostation drücken Sie die **M+** oder **M**-Taste (6 & 7), bis Sie die gewünschte Station (01 bis 10) ausgewählt haben.

Hinweis: Der Senderspeicher kann nur mit Netzspannung erhalten werden. Die gespeicherten Radiostationen gehen verloren, wenn Sie den Netzstecker aus der Netzsteckdose ziehen (oder bei Stromausfall).

Umgang mit CDs

- a) Schützen Sie eine CD immer vor Kratzern, Schmutz, Erde, Staub usw. Solange eine CD mit Vorsicht behandelt wird, genügt es vollkommen, diese von Zeit zu Zeit mit einem weichen Tuch abzuwischen, um die hervorragende Wiedergabequalität und die hochwertigen Soundeigenschaften zu erhalten. CDs sollten bei Nichtbenutzen immer in deren Originalhüllen verwahrt werden.
- b) Nehmen Sie eine CD immer nur an den Kanten in die Hand, berühren Sie niemals die unbedruckte Seite der CD.
- c) Beachten Sie beim Umgang mit CDs auch die Illustrationen rechts.
- d) Zum Säubern einer CD verwenden Sie bitte ein weiches Tuch. Verwenden Sie kein Benzin, Verdünnung oder andere chemische Reinigungsmittel zum Säubern einer CD, dies würde die Oberfläche der Scheibe beschädigen. Wischen Sie eine CD immer in gerader Linie vom Zentrum zur Außenkante ab. Wischen Sie die CD niemals in kreisförmigen Bewegungen ab.
- e) Setzen Sie eine CD niemals längere Zeit direkter Sonneneinstrahlung, hoher Luftfeuchtigkeit oder hohen Temperaturen aus. Legen Sie die CD niemals auf andere Geräte oder in die Nähe von Hitzequellen.
- f) Staub auf der Abtastlinse kann zu fehlerhaftem Abspielverhalten oder Tonaussetzern während der Wiedergabe führen. Zum Säubern der Abtastlinse öffnen Sie das CD-Fach und blasen leicht den Staub ab. Verwenden Sie hierzu einen Linsenreinigungslüfter für Kameras (erhältlich in jedem guten Kamera- und Optik-Fachgeschäft).

Hinweis: Berühren Sie niemals die Oberfläche der Linse. Vermeiden Sie unbedingt das Eindringen von Flüssigkeiten ins Innere des Geräts.

- g) Zum Säubern der CD-Hüllen verwenden Sie ein weiches, feuchtes Tuch und wischen damit die Hüllen leicht ab.
- h) Verwenden Sie niemals Benzin, Benzol oder andere starke chemische Reinigungsmittel, diese würden die CD-Hüllen beschädigen.

Richtig



Falsch



Wiedergabe einer CD

Hinweis: Berühren Sie niemals die Oberfläche der Abtastlinse. Reinigen Sie die Linse mit einer Reinigungsdisc, wenn diese verschmutzt sein sollte.

1. Drücken Sie die **Standby**-Taste (3), um das Gerät einzuschalten.
2. Drücken Sie die **Funktions/C.Adj**-Taste (4), um die CD-Funktion auszuwählen.
3. Öffnen Sie die CD-Tür und legen Sie eine CD mit der bedruckten Seite nach oben in das CD-Fach ein.
4. Schließen Sie die CD-Tür, die CD dreht sich nun ein paar Sekunden und stoppt dann.
5. Drücken Sie nun zur Wiedergabe die **Wiedergabe/Pause/M**-Taste (7).
6. Drücken Sie nochmals die **Wiedergabe/Pause/M**-Taste (7), um die Wiedergabe zu unterbrechen.
7. Zum Fortsetzen der Wiedergabe drücken Sie nochmals die **Wiedergabe/Pause/M**-Taste (7).
8. Zum Beenden der Wiedergabe drücken Sie die **Stopp/M+** Taste (6).

Zufallswiedergabe (Random)

Drücken Sie im CD-Modus einmal die **Alarm/Random**-Taste (10), im Display wird dann »RAND« angezeigt. Drücken Sie nun die **Wiedergabe/Pause/M**-Taste (7), dann werden Songs/Tracks in zufälliger Reihenfolge wiedergegeben.

Um die Zufallswiedergabe zu beenden, drücken Sie zweimal die **Alarm/Random**-Taste (10), dann erlischt »RAND« im Display.



Schnellvorlauf / Schnellrücklauf

1. Die << und >> Tasten (14 & 15) können dazu verwendet werden, um zum nächsten/vorherigen Song zu springen oder um einzelne Songs im Schnelldurchlauf abzusuchen.
2. Drücken Sie die << Std-Taste (14) einmal, um den aktuellen Song wieder von Anfang an zu hören. Wenn Sie die Taste zwei oder mehrere Male drücken, können Sie vorherige Songs anhören.
3. Drücken Sie die >> Min-Taste (15), um den nächsten Song der CD anzuhören.
4. Halten Sie die << Taste (14) gedrückt, dann durchlaufen Sie den aktuellen Song (und weiter die Songs zuvor) im Schnellrücklauf. Sobald Sie die gewünschte Stelle im Song gefunden haben, lassen Sie die Taste los und die normale Wiedergabe wird fortgesetzt.
5. Halten Sie die >> Taste (15) gedrückt, dann durchlaufen Sie den aktuellen Song (und weiter die Songs danach) im Schnellvorlauf. Sobald Sie die gewünschte Stelle im Song gefunden haben, lassen Sie die Taste los und die normale Wiedergabe wird fortgesetzt.

Wiederholfunktion (Repeat)

Die **Rep**-Taste (13) kann dazu benutzt werden, um einen einzelnen Song oder alle Songs einer CD zu wiederholen.

1. Drücken Sie während der Wiedergabe einmal die **Rep**-Taste (13), im Display leuchtet  auf und fängt an zu blinken. Nun wird der aktuelle Song fortwährend wiederholt.

2. Drücken Sie die **Rep**-Taste (13) ein zweites Mal, um alle Songs der CD fortwährend zu wiederholen. Im Display wird das Symbol  konstant angezeigt.
3. Um die Wiederholfunktion wieder auszuschalten, drücken Sie mehrmals die **Rep**-Taste (13), bis das  Symbol erlischt.

Songs programmieren

Sie können mit diesem CD-Player bis zu 20 Songs in einer von Ihnen gewünschten Reihenfolge einprogrammieren und wiedergeben.

1. Beenden Sie die Wiedergabe der CD mit der **Stopp**-Taste (6). Drücken Sie die **Prog/Mem**-Taste (12), im Display erscheint »PROG 01« und beginnt zu blinken.
2. Wählen Sie durch Drücken der << Taste (14) oder >> Taste (15) den gewünschten Song aus.
3. Drücken Sie zum Abspeichern des gewählten Songs nochmals die **Prog/Mem-Set**-Taste (12).
4. Wiederholen Sie nun Schritt 2 und 3, um weitere Songs (insgesamt bis zu 20) abzuspeichern.
5. Um die gespeicherten Songs (im Programm-Modus) abzuspielen, drücken Sie die **Wiedergabe/Pause/M**-Taste (7). Im Display wird die Tracknummer und »PROG« angezeigt.
6. Drücken Sie die << Taste (14) zum Anhören des vorherigen Songs und die >> Taste (15) zum Anhören des nächsten Songs.

Hinweis: Nachdem sämtliche programmierten Songs abgespielt wurden, wird die CD automatisch gestoppt.

7. Zum Löschen des Programmspeichers drücken Sie zweimal die **Stopp**-Taste (6).

Sleep-Funktion

1. Drücken Sie die **Funktions/C.Adj**-Taste (4), um die gewünschte Audioquelle (Radio oder CD) auszuwählen.
2. Stellen Sie die gewünschte Radiostation ein oder legen die CD Ihrer Wahl ein und stellen Sie am Gerät eine angemessene Lautstärke ein.
3. Drücken Sie die **Sleep/Snooze**-Taste (5). Im Display wird »90« angezeigt.
4. Drücken Sie mehrmals die **Sleep/Snooze**-Taste (5), um die gewünschte Einschlafzeit zwischen 10 bis 90 Minuten auszuwählen.
5. Sobald die eingestellte Einschlafzeit abgelaufen ist, schaltet sich das Badradio automatisch aus.

Snooze-Funktion (Schlummern)

Falls Sie bei Ertönen des Alarms noch ein paar Minuten weiterschlummern möchten, drücken Sie die **Sleep/Snooze**-Taste (5), dann wird das Gerät für weitere 9 Minuten wieder ausgeschaltet. Danach ertönt der Alarm erneut.

Altgeräte-Entsorgung

Dieses Produkt am Ende der Lebensdauer nicht in den normalen Haushaltsabfall geben, sondern an einem Recycling-Sammelplatz für elektrische und elektronische Geräte abgeben. Das Symbol auf dem Produkt, der Bedienungsanleitung oder der Verpackung weist darauf hin.



Kundenservice:

Sollten Sie Fragen zu dem Artikel haben, wenden Sie sich bitte an unseren Kundenservice: Verlagsgruppe Weltbild GmbH, Steinerne Furt, 86167 Augsburg

Weltbild

Deutschland Telefon: 0180 - 63 54 327 **E-Mail:** info@weltbild.com
(20 Cent/Anruf Festnetz; max. 60 Cent/Anruf Mobilfunk)

Schweiz **Telefon:** 0848 840 131 **E-Mail:** kundendienst@weltbild.ch
Österreich **Telefon:** 0662 / 65 75 88 **E-Mail:** kundenservice@weltbild.at

EG-Konformitätserklärung

Für folgendes Erzeugnis

Bezeichnung

Badradio mit CD

Model-Nr. WM2770 Sn-Nr. 04/10/2013

wird bestätigt, dass es den Schutzanforderungen entspricht, die in der Richtlinie der Europäischen Gemeinschaft zur elektromagnetischen Verträglichkeit 2004/108/EG festgelegt sind.

Diese Erklärung gilt für alle identischen Exemplare des Erzeugnisses, die nach den beigefügten Entwicklungs-, Konstruktions- und Fertigungszeichnungen und Beschreibungen, die Bestandteil dieser Erklärung sind, hergestellt werden.

Zur Beurteilung des Erzeugnisses hinsichtlich der elektromagnetischen Verträglichkeit wurden folgende einschlägige harmonisierte europäische Normen herangezogen, deren Fundstellen im Amtsblatt der Europäischen Gemeinschaft veröffentlicht wurden:

EN55013:2001+A1:2003+A2:2006
EN61000-3-2:2006+A1:2009+A2:2009
EN61000-3-3:2008
EN550020:2007
IEC61000-4-2:2008
IEC61000-4-3:2006+A1:2008
IEC61000-4-4:2004

Diese Erklärung wird verantwortlich für folgenden Hersteller/Importeur abgegeben:

Unternehmensbezeichnung: Verlagsgruppe Weltbild
Anschrift: Steinerne Furt 70, 86167 Augsburg
Telefon: 0180 - 63 54 327
Name des Unterzeichners: Walter Leberle
Stellung im Unternehmen: Qualitätssicherung

Augsburg
Ort

22.08.2013
Datum



rechtsverbindliche Unterschrift

Weltbild