

Nostalgieanlage mit DAB

Art.-Nr. 59 20 665

BEDIENUNGSANLEITUNG

Vielen Dank, dass Sie sich für den Kauf dieses Produkts entschieden haben. Bitte lesen Sie diese Bedienungsanleitung aufmerksam durch, bevor Sie das Gerät in Betrieb nehmen, und bewahren Sie die Anleitung für späteres Nachschlagen sicher auf.

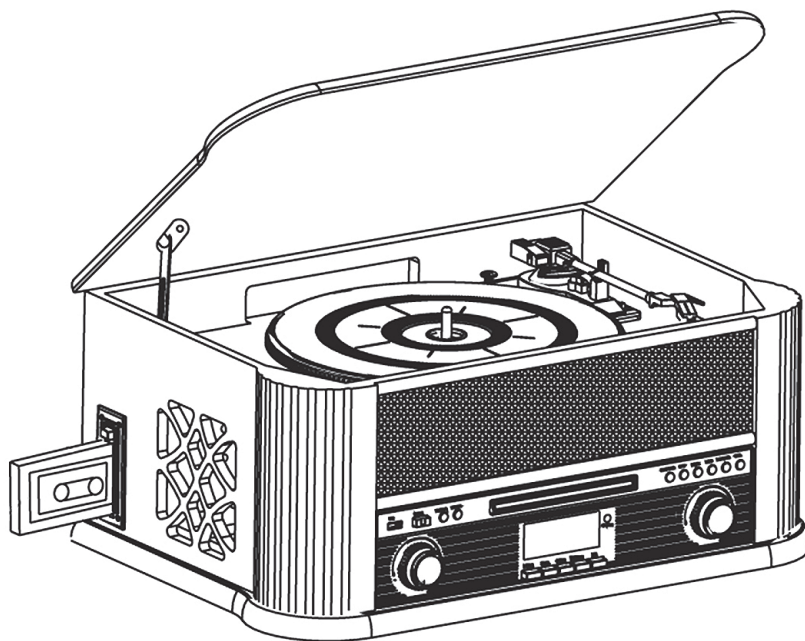

Kundenservice:

Sollten Sie Fragen zu dem Artikel haben, wenden Sie sich bitte an unseren Kundenservice: Weltbild GmbH & Co. KG, Steinere Furt, 86167 Augsburg

Weltbild

Deutschland Telefon: 01806 354 360 E-Mail: info@weltbild.com
(Mo. – So. 7:00 – 22:00 Uhr; 20 Cent/Anruf Festnetz; max. 60 Cent/Anruf Mobilfunk)
Schweiz Telefon: 0848 840 131 E-Mail: kundendienst@weltbild.ch
(Mo. – So. 7:00 – 22:00 Uhr)
Österreich Telefon: 0662 / 65 75 88 E-Mail: kundenservice@weltbild.at

VOR DER ERSTINBETRIEBNAHME

Auspacken und Anschließen

- Nehmen Sie das Gerät vorsichtig aus dem Karton und entfernen Sie sämtliches Verpackungsmaterial.
- Wickeln Sie das Netzkabel ab und legen Sie es in voller Länge aus.
- Wickeln Sie das Antennenkabel ab und legen Sie es in voller Länge aus.
- Stellen Sie das Gerät auf eine stabile, flache Unterlage in Nähe einer Netzsteckdose und in ausreichender Entfernung von starken Magnetfeldern.
- Stecken Sie das Netzkabel in die Steckdose.
- Öffnen Sie die Abdeckung des Plattenspielers. Der Plattenspieler wurde für den Transport mit einer Transportschraube gesichert. Drehen Sie die Transportschraube mit einer Münze oder einem Schraubenzieher im Uhrzeigersinn auf. Dies ermöglicht dem Plattenspieler, »zu federn«.
- Entfernen Sie die weiße Nadel-Schutzkappe, indem Sie diese in Pfeilrichtung abziehen (siehe Abb.).
- Achten Sie beim Abziehen der Schutzkappe besonders auf die Plattennadel, da Schäden an der Nadel von der Garantie ausgeschlossen sind.
- Entfernen Sie den flexiblen Sicherungsdraht, der als Transportschutz des Tonarms angebracht wurde.
- Öffnen Sie Tonarm-Sicherung (siehe Abb.).
Schließen Sie den Netzstecker an einer Netzsteckdose (230 V ~ 50 Hz) an.

Anschluss an das Stromnetz

Dieses Gerät wird an einem üblichen Haushalts-Stromanschluss von 230 V ~ 50 Hz Wechselspannung. Der Versuch, das Gerät mit einer anderen Spannungsquelle zu betreiben, könnte Schäden verursachen. Bei solchen Schäden übernehmen wir keinen Garantieanspruch.

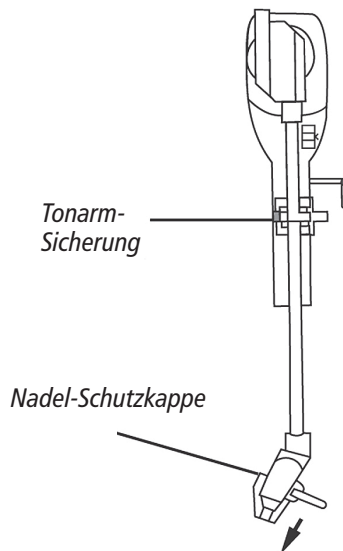
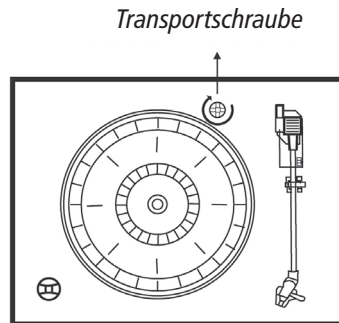

VOR DER ERSTINBETRIEBNAHME

Wichtig: Heben und Absenken des Deckels

Um den Deckel zu öffnen, heben Sie diesen so hoch wie möglich an, bis der Stützbügel in der geöffneten Position »einrastet«. Um den Deckel zu schließen, heben Sie diesen leicht an, bis der Stützbügel »ausrastet«, dann

können Sie den Deckel vorsichtig senken. Um Schaden an Gehäuse und Deckel zu vermeiden, schließen sie den Deckel niemals gewaltsam. Immer zuerst den Deckel leicht anheben, um den Stützbügel zu entsichern.

Schutz für Ihre Möbel

Dieses Gerät ist mit rutschfesten Gummifüßen ausgestattet, um zu verhindern dass das Gerät bei der Bedienung der Tasten und Knöpfe wegrutscht. Diese »Füße« wurden aus rutschfestem Gummimaterial hergestellt, das so beschaffen ist, dass es keine Kratzer oder Spuren auf Ihren Möbeln hinterlassen sollte. Es kann trotzdem passieren, dass bestimmte auf Öl basierende Polituren, Holz-Imprägniermittel oder

Reinigungssprays die Gummifüße aufweichen, so dass diese dann Spuren oder Gummirückstände auf Ihren Möbeln hinterlassen. Um Schäden an Ihren Möbeln zu vermeiden, empfehlen wir Ihnen strengstens, sich kleine selbstklebende Filz pads zu kaufen, die in jedem Schreibwaren- oder Bürohandel erhältlich sind. Bringen Sie diese Pads am Boden der Gummifüße an, bevor Sie die Nostalgieanlage auf Holzmöbel stellen.

Pflege des Gehäuses

Wir empfehlen Ihnen, das Gehäuse dieses Gerätes so zu behandeln, wie Sie jedes andere Möbelstück behandeln würden. Wenn das Gehäuse verstaubt, wischen Sie es mit einem weichen, trockenen Staubtuch ab. Wenn das Gehäuse mit Fingerabdrücken verschmiert ist, können Sie jedes herkömmliche, qualitativ

hochwertige Staub- und Polierspray verwenden, jedoch besprühen Sie keine Plastik- oder Metallteile des Gerätes. Wir empfehlen Ihnen, das Reinigungsmittel auf Ihr Staubtuch zu sprühen, nicht direkt auf das Gehäuse, um zu vermeiden, dass Spritzer des Mittels auf Plastik- oder Metallteile gelangen.

GERÄTEBESCHREIBUNG

Vorderseite

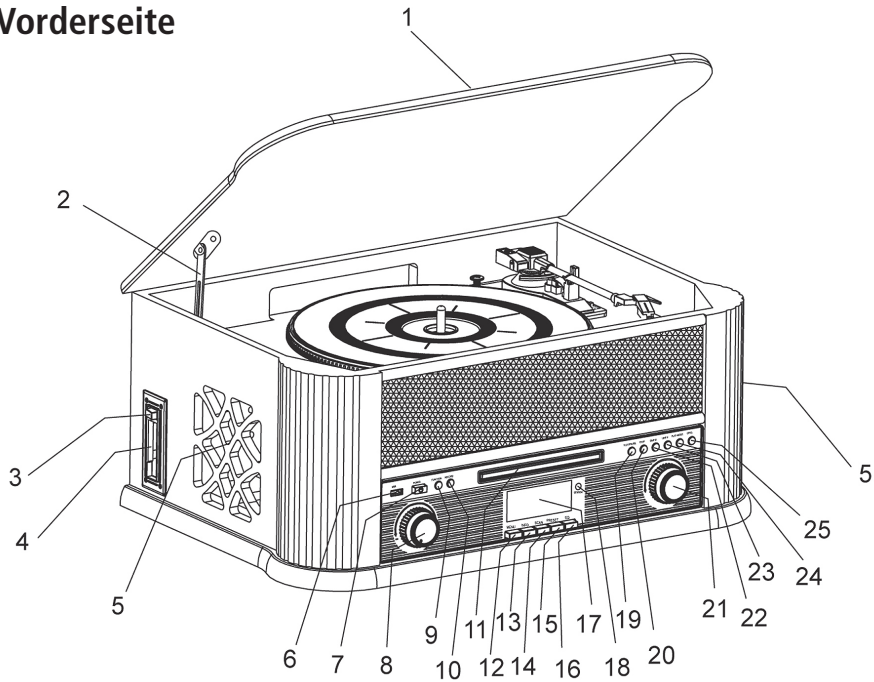

- | | |
|--|---|
| 1. Plattenspieler-Deckel | 14. Scan-Taste |
| 2. Stützbügel für den Plattenspieler-Deckel | 15. Preset-Taste |
| 3. Cassette EJ/F.F-Taste (Kassettenfach öffnen – Schnellvorlauf) | 16. EQ-Taste |
| 4. Kassettenfach | 17. LCD-Display |
| 5. Lautsprecher | 18. Empfangssensor für Fernbedienung |
| 6. USB-Anschluss | 19. Wiedergabe/Pause-Taste |
| 7. An/Aus-Taste | 20. Stopp-Taste |
| 8. Lautstärke-Regler | 21. Tuner/Enter-Regler |
| 9. Funktions-Taste | 22. DN/F.R-Taste |
| 10. Aufnahme-Taste | 23. UP/F.F-Taste |
| 11. CD-Fach | 24. Play/Modus-Taste |
| 12. Menü-Taste | 25. OP/CL-Taste (zum Öffnen/
Schließen des CD-Fachs) |
| 13. Info-Taste | |

GERÄTEBESCHREIBUNG

Rückseite

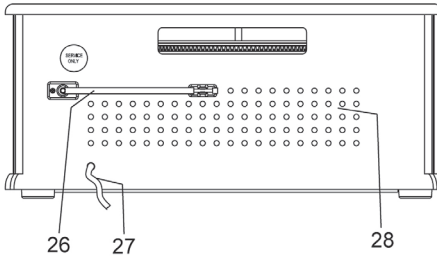

- 26. Antenne
- 27. Netzkabel
- 28. Lüftungsöffnungen

Fernbedienung

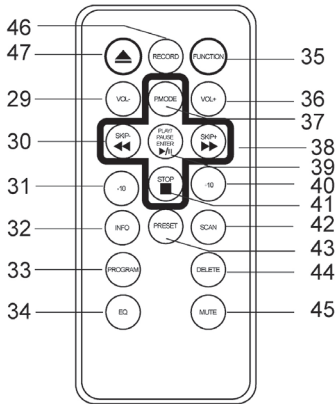

- 29. Lautstärke -
- 30. Skip -
- 31. Track -10
- 32. Info
- 33. Programm
- 34. EQ
- 35. Funktion
- 36. Lautstärke +
- 37. Play/Modus
- 38. Skip +
- 39. Wiedergabe/Pause/Enter
- 40. Track +10
- 41. Stopp
- 42. Scan
- 43. Preset
- 44. Delete
- 45. Mute
- 46. Aufnahme
- 47. OP/CL-Taste (zum Öffnen/Schließen des CD-Fachs)

Hinweis:

Alle Tasten der Fernbedienung haben dieselbe Funktion, wie die gleichnamigen Tasten am Gerät.

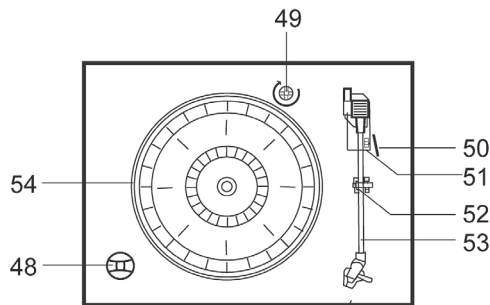

- 48. Adapter für Singles (45 U/Min.)
- 49. Transportsicherungs-Schraube
- 50. Hebel für Tonarmlift
- 51. Geschwindigkeitsregler (33 & 45 & 78 U/Min.)
- 52. Tonarmsperre
- 53. Tonarm mit Nadel
- 54. Plattenteller

BEDIENUNG

Einschalten

1. Um die Anlage einzuschalten, drücken Sie bitte die An/Aus-Taste auf der Vorderseite des Geräts.
2. Drücken Sie nun zur Auswahl des gewünschten Modus die Funktions-Taste.
3. Stellen Sie die gewünschte Lautstärke mit dem Lautstärke-Regler ein.

4. Zum Ausschalten des Geräts halten Sie die An/Aus-Taste 2 Sekunden lang gedrückt. Die Betriebsanzeige erlischt.

Hinweis: Wenn nach Beenden der Wiedergabe länger als 10 Minuten keine Taste gedrückt wird, schaltet sich das Gerät automatisch ab.

Bedienung im USB-Modus

1. Drücken Sie die Funktions-Taste, um in den USB-Modus zu gelangen.
2. Schließen Sie ein USB-Gerät am USB-Anschluss an. Das Gerät beginnt dann automatisch mit der Wiedergabe des erste Songs.

3. Falls eine MP3-Datei erkannt wird, zeigt das Display das »MP3«-Symbol an.
4. Die Funktionen Wiedergabe/Pause, DN/F.R, UP/F.F und Stopp funktionieren auf die gleiche Weise wie im CD-Wiedergabemodus.

Abspielen im MP3-Modus (bei CD/USB-Betrieb)

1. Drücken Sie die Wiedergabe/Pause-Taste, um die Wiedergabe des gewählten Songs im CD/USB-Modus zu starten oder zu unterbrechen.
2. Während der Wiedergabe werden Titel- und Ordnernummer des gewählten Songs im Display angezeigt. Das MP3-Symbol wird ebenfalls angezeigt.

3. Sie können die Wiedergabe jederzeit durch drücken der Stopp-Taste beenden.



Titel überspringen & schnelle Titelsuche im CD/USB-Modus

Drücken Sie während der USB/CD-Wiedergabe wiederholt die Skip + (Schnellvorlauf) oder Skip – Taste (Schnellrücklauf), um zum nächsten oder vorherigen Song zu springen.

Lassen Sie die Taste los, sobald die gewünschte Tracknummer angezeigt wird. Das Gerät beginnt mit der Wiedergabe des gewählten Songs.

BEDIENUNG

Um einen Song im Schnelldurchlauf (vorwärts oder rückwärts) zu durchsuchen und eine bestimmte Stelle zu finden, halten Sie bitte die Skip + oder Skip – Taste gedrückt. Der Player sucht dann mit hoher Geschwindigkeit vor- oder rückwärts. Lassen Sie die Taste los, wenn Sie an die gewünschte Stelle gelangt

sind, die Wiedergabe wird dann ab dieser Stelle fortgesetzt.

Hinweis:

Um 10 Songs nach vorne oder zurück zu überspringen drücken Sie die Track +10- oder Track –10-Taste der Fernbedienung.:

Repeat/Random-Funktion (Wiederholen/Zufall) im CD/MP3-Modus (bei CD/USB-Betrieb)

1. Um die aktuellen Song zu wiederholen, drücken Sie die Play/Modus-Taste der Anlage oder die Play/Modus-Taste der Fernbedienung. Der aktuelle Song wird dann wiederholt und im Display wird Symbol angezeigt.
2. Wenn Sie die Play/Modus-Taste nochmals drücken, werden alle Songs des aktuellen Albums wiederholt und im Display wird »Symbol Folder« angezeigt.
3. Drücken Sie die Play/Modus-Taste ein drittes Mal, dann werden alle Songs des USB-Geräts oder der CD wiederholt und im Display wird »Symbol All« angezeigt.
4. Drücken Sie die Play/Modus-Taste ein viertes Mal und das Gerät startet die Zufalls-Wiedergabe. Im Display wird »RDM« angezeigt. Drücken Sie DN/F.R oder Skip +/- Skip – Taste, um Songs per Zufall auszuwählen.
5. Drücken Sie die Play/Modus-Taste ein fünftes Mal, um den Zufalls-Modus zu beenden. Das Gerät fährt dann mit normaler Wiedergabe fort.



Songs im CD/MP3-Modus programmieren

Diese Funktion ermöglicht es Ihnen, Songs in einer von Ihnen gewählten Reihenfolge zu programmieren und dann in dieser Reihenfolge wiederzugeben. Diese Funktion ist sowohl für CD als auch für MP3-Songs möglich. Zum Programmieren gehen Sie wie folgt vor:

1. Drücken Sie im CD STOP-Modus die Play/Modus-Taste am Gerät oder die Program-Taste der Fernbedienung, um in den Programm-Modus zu gelangen. Im Display werden »DISC«, »MEM«, »T000« und »P01« angezeigt.



BEDIENUNG

2. Um den gewünschten Song auszuwählen, drücken Sie wiederholt die UP/F.F- oder DN/F.R-Taste und bestätigen dann die Auswahl mit der Play/Modus- oder der Program-Taste.
3. Wiederholen Sie Schritt 1 und 2, um weitere Songs zu programmieren.
4. Drücken Sie die Wiedergabe/Pause-Taste, um die gespeicherten Songs wiederzugeben. Drücken Sie UP/F.F oder DN/F.R, um einen Song in der gespeicherten Sequenz auszuwählen.
5. Um den Programm-Modus zu verlassen, drücken Sie zweimal die Stopp-Taste. Damit wird die komplette gespeicherte Programmsequenz gelöscht.

Hinweis:

Sie können bis zu 99 MP3-Songs und bis zu 20 CD-Songs speichern. Wenn Sie versuchen, mehr Songs als die maximale Kapazität zu programmieren, wird im Display »PROGFULL« angezeigt.

USB-AUFNAHMEN

1. Aufnahme von CD

Schließen Sie ein USB-Speichergerät am USB-Anschluss der Anlage an. Drücken Sie während der CD-Wiedergabe die Aufnahme-Taste, im Display wird »REC-1« angezeigt. Zum Starten der

Aufnahme drücken Sie die Aufnahme-Taste ein zweites Mal. Oder Sie drücken die UP/F.F (Skip +) Taste, um sämtliche Songs der CD aufzunehmen, dann wird im Display »REC-A« angezeigt.

2. Aufnahme von MP3-CD

Schließen Sie ein USB-Speichergerät am USB-Anschluss der Anlage an. Drücken Sie während der Wiedergabe einer MP3-CD die Aufnahme-Taste, im Display wird »REC-1« angezeigt. Zum Starten der Aufnahme drücken Sie die Aufnahme-Taste ein zweites Mal, im Display blinkt »REC« und »USB« und die Aufnahme startet nach 5

Sekunden. Oder Sie drücken die UP/F.F (Skip +) Taste einmal, um sämtliche Songs des Ordners aufzunehmen, dann wird im Display »REC-F« angezeigt. Oder Sie drücken die UP/F.F (Skip +) Taste zweimal, um sämtliche Songs der MP3-CD aufzunehmen, dann wird im Display »REC-A« angezeigt.

3. Aufnahme von Kassette

Schließen Sie ein USB-Speichergerät am USB-Anschluss der Anlage an. Drücken Sie während der Wiedergabe einer Kassette die Aufnahme-Taste, im Display wird »USB« angezeigt. Zum Starten der Aufnahme drücken Sie die Aufnahme-Taste ein zweites Mal, im Display

blinkt »USB« und die Aufnahme startet nach 5 Sekunden. Zum Unterbrechen der Aufnahme drücken Sie die Wiedergabe/Pause-Taste, dann blinkt »USB« nicht mehr. Um die Aufnahme fortzusetzen, drücken Sie die Wiedergabe/Pause-Taste nochmals, »USB« blinkt dann wieder.

4. Aufnahme von Schallplatte

Schließen Sie ein USB-Speichergerät am USB-Anschluss der Anlage an. Drücken Sie während des Abspielens einer Schallplatte die Aufnahme-Taste, im Display wird »USB« angezeigt. Zum Starten der Aufnahme drücken Sie die Aufnahme-Taste ein zweites Mal, im Display

blinkt »USB« und die Aufnahme startet nach 5 Sekunden. Zum Unterbrechen der Aufnahme drücken Sie die Wiedergabe/Pause-Taste, dann blinkt »USB« nicht mehr. Um die Aufnahme fortzusetzen, drücken Sie die Wiedergabe/Pause-Taste nochmals, »USB« blinkt dann wieder.

5. Tracks vom USB-Speicher löschen

Drücken Sie im USB-Wiedergabe-Modus die Delete-Taste, im Display wird »DEL-1« angezeigt. Zum Löschen des aktuell wieder-gegebenen Songs drücken Sie die UP/F.F (Skip +) Taste einmal, dann wird im Display »DEL-F« angezeigt. Wenn Sie alle

Songs im USB-Speicher löschen möchten, drücken Sie die UP/F.F (Skip +) Taste zweimal, dann wird im Display »DEL-A« angezeigt. Danach drücken Sie nochmals die Delete-Taste, um das Löschen zu bestätigen.

Hinweis:

Wenn Sie alle gewünschten Songs aufgenommen haben, drücken Sie zum Beenden der Aufnahme die Stopp-Taste.

BEDIENUNG DES RADIOS

Radio im UKW-Modus

1. Schalten Sie die Nostalgieanlage ein und regeln Sie die Lautstärke auf ein niedriges Level. Drücken Sie die Funktions-Taste, um den UKW-Modus auszuwählen.
2. Schließen Sie die UKW-Wurfantenne am 75-Ohm-Antennenanschluss auf der Rückseite des Geräts an. Drücken Sie die Scan-Taste, um nach der nächsten verfügbaren UKW-Radiostation zu suchen. Wenn eine Radiostation gefunden wurde, leuchtet im Display die »Stereo«-Anzeige. Falls die gefundene Radiostation nur schwach empfangen wird, schaltet das Gerät automatisch in den Mono-Modus. Sie können jedoch auch durch Drücken des Tuner/Enter-Reglers zwischen Mono und Stereo umschalten.
3. Drücken Sie während der UKW-Wiedergabe die Info-Taste, um folgende Informationen am Display anzusehen: Programm-Typ/ Programm-Nummer/Mono-Stereo/Zeit/Datum usw.
4. Drücken Sie während der UKW-Wiedergabe die Menü-Taste, um die Funktion »Scan-Setting« aufzurufen. Drehen Sie nun den Tuner/Enter-Regler einmal, um die Einstellung auf »Scan Setting All Station« zu wechseln. Zum Bestätigen drücken Sie den Tuner/Enter-Regler. Drücken Sie nun die Scan-Taste, dann wird ein Sendersuchlauf nach allen verfügbaren UKW-Radiostationen gestartet.
5. Drehen Sie ein zweites Mal am Tuner/Enter-Regler, um die Funktion »Scan Setting Strong Stations Only« aufzurufen. Zum Bestätigen drücken Sie den Tuner/Enter-Regler. Nun drücken Sie die Scan-Taste, dann wird der Sendersuchlauf nach allen UKW-Radiostationen mit starkem Empfang gestartet.
6. Zum Ausschalten des Geräts halten Sie die An/Aus-Taste 2 Sekunden lang gedrückt.

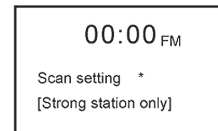
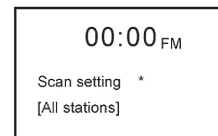

BEDIENUNG DES RADIOS

Radio im DAB-Modus

1. Schalten Sie die Nostalgieanlage ein und regeln Sie die Lautstärke auf ein niedriges Level. Rufen Sie den DAB-Modus durch Drücken der Funktions-Taste auf.
2. Schließen Sie die DAB-Antenne am 75-Ohm-Antennenanschluss auf der Rückseite des Geräts an. Das Gerät startet dann automatisch den Suchlauf nach verfügbaren DAB-Radiostationen.
3. Drehen Sie den Tuner/Enter-Regler, um DAB-Radiostationen manuell einzustellen. Wählen Sie eine DAB-Radiostation aus und drücken Sie zum Bestätigen den Tuner/Enter-Regler. Falls die gewählte Radiostation das Programm in Stereo ausstrahlt, wird im Display »Stereo« angezeigt.
4. Drücken Sie während der DAB-Wiedergabe die Info-Taste, um folgende Informationen am Display anzusehen: Programm-Typ/Programm-Nummer/Frequenzbereich/Signalstärke/Zeit/Datum usw.

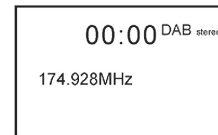
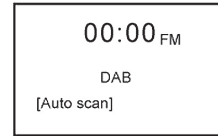

Senderspeicher für DAB und UKW

Sie haben die Möglichkeit, Ihre Lieblingssender zum schnellen und komfortablen Zugriff im Programm-Senderspeicher abzuspeichern. Sie können jeweils 10 DAB- und 10 UKW-Radiostationen abspeichern. Im Folgenden erklären wir Ihnen das Abspeichern einer DAB-Radiostation. Bitte gehen Sie zum Abspeichern einer UKW-Radiostation auf die gleiche Weise vor.

1. Wählen Sie eine DAB-Radiostation aus. Halten Sie die Preset-Taste 2 Sekunden lang gedrückt, im Display wird »Preset Store 1: (Empty)« angezeigt. Drücken Sie zum Bestätigen den Tuner/Enter-Regler, im Display erscheint »Preset 1 Stored«.
2. Drehen Sie am Tuner/Enter-Regler oder drücken Sie die Skip +/- Taste der Fernbedienung, um eine weitere Radiostation auszuwählen.
3. Wiederholen Sie die Schritte 1 und 2, um weitere Sender abzuspeichern. Sie können bis zu 10 Radiostationen für DAB und 10 Stationen für UKW in den Speicher übernehmen.
4. Um den Senderspeicher aufzurufen, drücken Sie die Preset-Taste. Zur Anwahl einer gewünschten Radiostation aus dem Speicher drehen Sie am Tuner/Enter-Regler oder drücken die Skip +/- Taste der Fernbedienung.

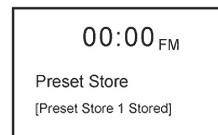
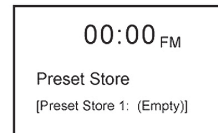

WEITERE EINSTELLMÖGLICHKEITEN

Mute-Funktion (Ton aus) und Equalizer

- Drücken Sie während der Wiedergabe die Mute-Taste, um den Ton zu unterdrücken. Im Display wird »Mute On« angezeigt. Um die Mute-Funktion auszuschalten, drücken Sie nochmals die Mute-Taste oder drehen Sie am Lautstärke-Regler.
- Drücken Sie während der Wiedergabe mehrmals die EQ-Taste, um zwischen folgenden voreingestellten Equalizer-Einstellungen zu wählen: Normal / Pop / Klassik / Rock / Jazz.

Timer und Datum einstellen

1. Drücken Sie im UKW- oder DAB-Modus die Menü-Taste. Zum Auswählen der Funktion »System« drehen Sie am Tuner/Enter-Regler. Zur Bestätigung der Auswahl drücken Sie den Regler.
2. Nun drehen Sie am Tuner/Enter-Regler, um die Funktion »Zeit« auszuwählen. Zum Bestätigen drücken Sie den Regler. Im Display wird »Time« und »Set Time/Date« angezeigt.
3. Wählen Sie mit dem Tuner/Enter-Regler »Set Time/Date« aus. Sie haben nun die Auswahl zwischen »Auto Update« und »Set 12/24 Hour«.
4. Wählen Sie »Auto Update« aus, indem Sie am Tuner/Enter-Regler und bestätigen Sie durch Drücken des Reglers. Nun haben Sie die Wahl zwischen »No Update« (kein Update), »Update From Any« (Update von DAB oder UKW), »Update From DAB« oder »Update From UKW«. Wählen Sie die gewünschte Option durch Drehen am Tuner/Enter-Regler aus und Bestätigen Sie durch Drücken des Reglers.
5. Wählen Sie bei Schritt 3 »Set 12/24 Hour« aus, indem Sie am Tuner/Enter-Regler drehen und bestätigen Sie durch Drücken des Reglers. Nun haben Sie die Wahl zwischen »Set 12 Hour« (Zeitanzeige im 12-Stunden-Format) und »Set 24 Hour« (Zeitanzeige im 24-Stunden-Format). Wählen Sie das gewünschte Format durch Drehen am Tuner/Enter-Regler und bestätigen Sie durch Drücken des Reglers.
6. Durch Bestätigung des letzten Schrittes gelangen Sie in den Zeit-Einstellmodus. Nun können Sie Stunden und Minuten durch Drehen am Tuner/Enter-Regler (und Bestätigen durch Drücken des Reglers) einstellen (im 12-Stunden-Format wird zusätzlich AM *vormittags* und PM *nachmittags* angezeigt).
7. Nachdem Sie die Zeit eingestellt haben, können Sie das Datum einstellen. Im Display wird »Set Date« und »1-1-2013« angezeigt. Stellen Sie das aktuelle Datum durch Drehen am Tuner/Enter-Regler ein und bestätigen Sie durch Drücken des Reglers.

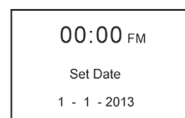
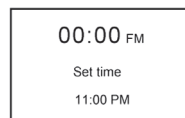
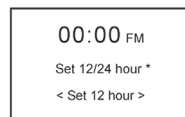
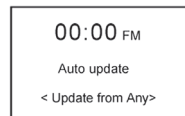

BEDIENUNG CD-, KASSETTEN-PLAYER

Sprache einstellen

Drücken Sie im UKW- oder DAB-Modus die Menü-Taste. Zum Auswählen der Funktion »System« drehen Sie am Tuner/Enter-Regler. Zur Bestätigung der Auswahl drücken Sie den Regler.

2. Nun drehen Sie am Tuner/Enter-Regler, um die Funktion Hauptmenü auszuwählen. Zum Bestätigen drücken Sie den Regler.
3. Sie können nun die Menüsprache auswählen: Englisch, Niederländisch, Deutsch, Norwegisch oder Schwedisch.

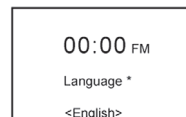

Bedienung CD-Player

1. Schalten Sie die Nostalgieanlage ein und drücken Sie die Funktions-Taste, um den CD-Modus auszuwählen.
2. Drücken Sie die OP/CL-Taste, um die CD-Schublade zu öffnen.
3. Legen Sie die CD in die Schublade (MP3-CDs werden auch gelesen), mit der bedruckten Seite nach oben.
4. Zum Schließen der CD-Schublade drücken Sie nochmals die OP/CL-Taste. Die CD dreht sich und der Player liest die CD-Daten ein. Nach ein paar Sekunden wird der erste Song der CD wiedergegeben.
5. Falls MP3-Dateien erkannt werden, wird zusätzlich das MP3-Symbol im Display angezeigt.

Bedienung des Kassetten-Players

Hinweis: Bevor Sie mit der Wiedergabe einer Kassette beginnen, prüfen Sie bitte, ob das Band in der Kassette nicht lose ist, damit es sich nicht im Laufwerk verwickelt. Weitere Hinweise zum Verhindern von Problemen mit lockeren Bändern finden Sie unten im Punkt »Pflege und Wartung«.

1. Schalten Sie die Nostalgieanlage ein und drücken Sie die Funktions-Taste, um den Kassetten-Modus (Tape) auszuwählen.
2. Legen Sie Ihre Kassette ins Kassettenfach auf der linken Seite des Geräts ein. Legen Sie die Kassette bitte mit der Seite, die Sie abspielen möchten, nach rechts gerichtet ein. Die offene Seite der Kassette zeigt nach oben.
3. Sobald die Kassette eingelegt ist, beginnt die Wiedergabe automatisch. Stellen Sie die gewünschte Lautstärke mit dem Lautstärke-Regler ein.
4. Zum Schnellvorlauf halten Sie die EJ/F.F (Eject/Fast Forward)-Taste halb gedrückt. Solange Sie die Taste gedrückt halten, wird der Schnellvorlauf durchgeführt. Wenn Sie die Taste loslassen, fährt der Player mit der normalen Wiedergabe fort. *(Fortsetzung nächste Seite)*

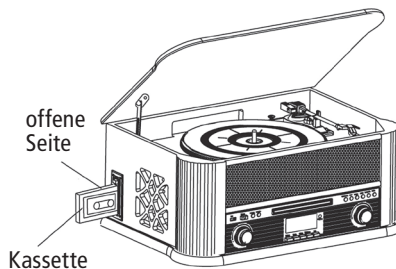

BEDIENUNG SCHALLPLATTEN-SPIELER

Bedienung des Kassetten-Players

5. Wenn das Band am Ende angekommen ist, beendet der Player die Wiedergabe automatisch. Um die Kassette aus dem Player auszuwerfen, drücken Sie die E/J/F.F.-Taste ganz ein. Sie können natürlich die E/J/F.F.-Taste auch jederzeit drücken, um die Wiedergabe zu beenden und die Kassette auszuwerfen.
6. Zum Ausschalten der Nostalgieanlage halten Sie die An/Aus-Taste 2 Sekunden lang gedrückt.

Schallplatten abspielen

Dieses Gerät verfügt über einen vollwertigen Plattenspieler mit Riemenantrieb in drei Geschwindigkeiten. Sie können Ihre Platten mit 33, 45 oder 78 Umdrehungen pro Minute abspielen.

1. Schalten Sie die Nostalgieanlage ein und drücken Sie die Funktions-Taste, um den Plattenspieler-Modus (Phono) auszuwählen.
2. Stellen Sie sicher, dass Sie die Nadel-Schutzabdeckung von der Nadel entfernt und die Tonarmsicherung gelöst haben, die den Tonarm auf der Tonarmhalterung hält.
3. Stellen Sie mit dem Geschwindigkeitsregler die passende Geschwindigkeit ein – 33, 45 oder 78 U/Min. Wenn Sie Singles mit 45 U/Min. abspielen, stecken Sie vorher den Single-Adapter auf die Spindel in der Mitte des Plattentellers.
4. Legen Sie Ihre Platte auf.
5. Entsichern Sie den Tonarmlift-Hebel, um den Tonarm aus der Halterung zu heben.

Führen Sie dann den Tonarm an den äußeren Rand der Schallplatte. Der Plattenteller beginnt automatisch sich zu drehen. Benutzen Sie den Tonarmlift-Hebel, um den Tonarm langsam auf die Platte zu senken.

6. Stellen Sie mit dem Lautstärke-Regler die gewünschte Lautstärke ein.
7. Wenn der Tonarm das Ende der Platte erreicht hat, hebt er sich automatisch an, kehrt in seine Ruheposition zurück und der Plattenteller bleibt stehen.
8. Zum Ausschalten der Nostalgieanlage halten Sie die An/Aus-Taste 2 Sekunden lang gedrückt.

Hinweis:

Drehen Sie den Plattenteller nicht von Hand und halten Sie ihn nicht von Hand an. Das Bewegen oder Bremsen des Plattentellers ohne gesicherte Tonarmhalterung kann zu Schäden am Tonarm führen.

Wichtig

- Um den Plattenteller während des Transports vor Schäden zu schützen, ist oben rechts auf der Plattentellerfläche eine silberne Transportsicherungsschraube angebracht.
- Bevor Sie mit dem Abspielen beginnen, drehen Sie bitte die Transportsicherungsschraube mit einem Schraubenzieher im Uhrzeigersinn ganz auf (Schraube geht nach unten), um den Plattenteller zu lösen.
- Um den Plattenteller für einen erneuten Transport zu sichern, drehen Sie bitte die Schraube gegen den Uhrzeigersinn fest.

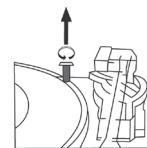
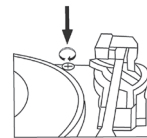

PFLEGE UND WARTUNG

Lithium-Batterie der Fernbedienung einlegen

- Die Fernbedienung der Nostalgieanlage wird mit einer CR-2025 (3V) Lithium-Batterie betrieben.
- Halten Sie die Klammer des Batteriefachdeckels auf der Rückseite der Fernbedienung mit dem Daumen nach rechts gedrückt und entnehmen Sie das Batteriefach, indem Sie es mit dem Zeigefinger herausziehen. Nehmen Sie das Batteriefach ganz heraus. Legen Sie die Lithium Batterie

(CR-2025) in das Batteriefach ein, die + Polarität nach oben gerichtet. Setzen Sie dann das Batteriefach wieder in die Fernbedienung und drücken Sie das Fach leicht ein, bis ein leichtes Klicken zu hören ist.

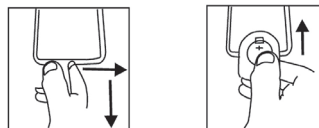

Umgang mit Kassetten

Zwei häufig auftretende Probleme beim Umgang mit Kassetten sind:

1. Schwergängiges Band – führt zu Geschwindigkeitsschwankungen während der Wiedergabe.
2. Band verwickelt (Bandsalat) – das Band wickelt sich während der Wiedergabe um Teile des Laufwerks im Kassetten-Player. Um die Wahrscheinlichkeit des Auftretens dieser Probleme möglichst gering zu halten, sollten Sie folgende Vorsichtsmaßnahmen beachten:
 - Prüfen Sie mit einem Blick durch das mittlere Fenster der Kassette, ob das Band nur locker aufgewickelt ist (Abb. 1). Ziehen Sie das lockere Band straff an, indem Sie einen Bleistift oder einen anderen Stift verwenden, der hexagonal geformt ist (siehe Abb. 2), bevor Sie die Kassette in den Player einlegen.
 - Falls Sie beim Aufwickeln merken, dass die Kassette schwergängig ist, könnte dies durch Aufwellungen verursacht sein (die Sie durch das Fenster in der Kassettenmitte sehen können). In den meisten Fällen

können diese beseitigt werden, indem Sie die Kassette mehrmals im Schnelldurchlauf durchspulen, und zwar vor und zurück.

- Verwenden Sie nur Markenkassetten, vermeiden Sie den Gebrauch von C-120 Kassetten.
- Setzen Sie darüber hinaus Ihre Kassetten nicht direktem Sonnenlicht, Staub und Öl aus und berühren Sie das Band nicht mit den Fingern.



Abb. 1



Abb. 2

PFLEGE UND WARTUNG

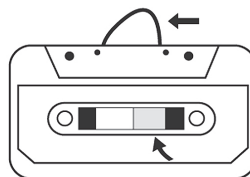
Umgang mit CDs

- Um eine CD aus der CD-Hülle zu nehmen, drücken Sie die Mitte der Hülle nach unten und entnehmen die CD, indem Sie diese vorsichtig an den Kanten halten.

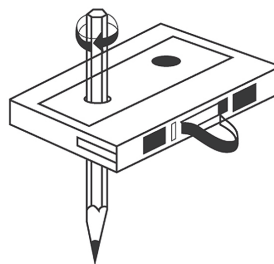
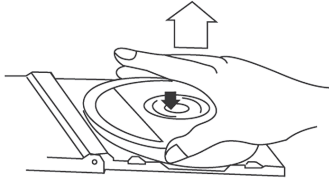

reinigungen beseitigen sollte. Wischen Sie in gerader Linie von der CD-Mitte nach außen (siehe Abb.). Kleine Staubpartikel und leichte Flecken haben absolut keine

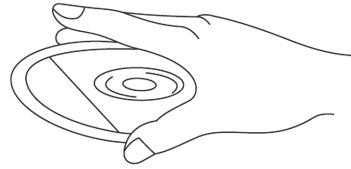

- Fingerabdrücke und Staub sollten mit einem weichen Tuch von der bespielten Seite der CDs abgewischt werden. Anders als bei herkömmlichen Schallplatten, haben CDs keine Rillen, in denen sich Staub und mikroskopisch kleiner Schmutz ansammeln können, so dass ein leichtes Abwischen mit einem weichen Tuch die meisten Verun-

- Auswirkung auf die Qualität der Wiedergabe.
- Säubern Sie die Disk regelmäßig mit einem weichen, flusen freien, trockenen Tuch. Benutzen Sie niemals Spülmittel oder scharfe Putzmittel. Falls notwendig, verwenden Sie ein CD-Reinigungsset.
- Beschriften Sie die CD-Oberfläche nicht und bringen Sie auch keine Aufkleber an.

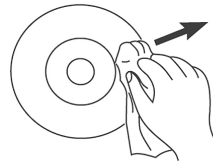
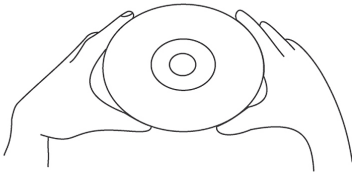

TECHNISCHE DATEN

1. Radio: DAB: 174 – 239 MHz, UKW: 87,5 – 108 MHz
2. Plattenspieler: Geschwindigkeit: 33, 45 & 78 U/Min.
3. CD-Player: Wiedergabe von Audio-CD, CD-R, CD-RW & MP3-CD
4. USB-Anschluss: Wiedergabe von MP3-Dateien; z.B. von MP3-Player, USB-Stick
5. Kassetten-Player: Wiedergabe von C60 - C90 (C120 Kassetten werden nicht empfohlen)
6. Maximaler Leistungsverbrauch: 40 Watt
7. Ausgangsleistung: 2 x 5 Watt

Altgeräte-Entsorgung

Dieses Produkt am Ende der Lebensdauer nicht in den normalen Haushaltsabfall geben, sondern an einem Recycling-Sammelpunkt für elektrische und elektronische Geräte abgeben. Das Symbol auf dem Produkt, der Bedienungsanleitung oder der Verpackung weist darauf hin.



Kundenservice:

Sollten Sie Fragen zu dem Artikel haben, wenden Sie sich bitte an unseren Kundenservice: Weltbild GmbH & Co. KG, Steinerne Furt, 86167 Augsburg

Weltbild

Deutschland Telefon: 01806 354 360 E-Mail: info@weltbild.com
(Mo. – So. 7:00 - 22:00 Uhr; 20 Cent/Anruf Festnetz; max. 60 Cent/Anruf Mobilfunk)

Schweiz Telefon: 0848 840 131 E-Mail: kundendienst@weltbild.ch
(Mo. – So. 7:00 - 22:00 Uhr)

Österreich Telefon: 0662 / 65 75 88 E-Mail: kundenservice@weltbild.at

EG-Konformitätserklärung

Für folgendes Erzeugnis

Nostalgieanlage mit DAB

Art.-Nr. 5920665

Model-Nr. CA1422-DAB Sn-Nr. 15/12/2015

wird bestätigt, dass es den Schutzanforderungen entspricht, die in der Richtlinie der Europäischen Gemeinschaft zur elektromagnetischen Verträglichkeit 2004/108/EG festgelegt sind.

Diese Erklärung gilt für alle identischen Exemplare des Erzeugnisses, die nach den beigefügten Entwicklungs-, Konstruktions- und Fertigungszeichnungen und Beschreibungen, die Bestandteil dieser Erklärung sind, hergestellt werden.

Zur Beurteilung des Erzeugnisses hinsichtlich der elektromagnetischen Verträglichkeit wurden folgende einschlägige harmonisierte europäische Normen herangezogen, deren Fundstellen im Amtsblatt der Europäischen Gemeinschaft veröffentlicht wurden:

EN 55013:2013
EN 61000-3-2:2014
EN 61000-3-3:2013
EN 55020:2007+A1:2011

Diese Erklärung wird verantwortlich für folgenden Hersteller/Importeur abgegeben:

Unternehmensbezeichnung: Weltbild Retail GmbH & Co. KG
Anschrift: Steinerne Furt 70, 86167 Augsburg
Telefon: 01806 354 360
(Mo. – So. 7:00 – 22:00 Uhr; 20 Cent/Anruf Festnetz; max. 60 Cent/Anruf Mobilfunk)
Name des Unterzeichners: Walter Leberle
Stellung im Unternehmen: Qualitätssicherung

Augsburg
Ort

04.08.2014
Datum

rechtsverbindliche Unterschrift

Weltbild



